

LARRY  HARRY

# eBULLITT® & eBULLITT®X

# EP801 USER MANUAL

# EP801 MANUAL



**SHIMANO**  
**E-BIKE**  
SYSTEMS

Larry vs Harry Headquarters: Esromgade 15, 2200 Copenhagen N, DK – Phone +45 31361719

[info@larryvsharry.com](mailto:info@larryvsharry.com) – [www.larryvsharry.com](http://www.larryvsharry.com)

This manual covers both eBullitt & eBullitt X EP801



## CONTENTS

- 1 Welcome and Introduction
- 2 Attention
- 3 eBullitt Diagram
- 4 Cockpit Diagram
- 5 Drivetrain Diagram
- 6 eBullitt EP801 Model Specs
- 7 eBullitt EP801 X Model Specs
- 8 Geargroup Specs
- 9 Fit & Setup
- 10 Adjustments
- 11 Quick Start Guide
- 12 Shimano E-Tube Project App





## WELCOME TO LARRT VS HARRY

Larry vs Harry is a company dedicated to bringing you the finest and most versatile cargo bicycles. The Larry vs Harry Bullitt is sold throughout the world. Just about anywhere you go, you'll find Bullitts. These graceful beasts can be seen transporting goods and people, they can be seen riding leisurely or going fast-fast-er-fastest... They are a bicycle for everyone and anyone.

We are a small company with the support of dozens of dedicated and enthusiastic dealers, that will make your ride safe and fun. Authorised Bullitt dealers are the only place where you can buy the Bullitt product of your choice or from our flagship store here in Denmark. We are dedicated to the bicycle dealers in your area because they are the most professional and best-qualified source to assure your bike's mechanical integrity, guarantee proper fit, give you proper advice on where and when to ride, consult with you about safety, properly assemble and install accessories, and to communicate anything and everything else you need to know about the glorious pursuit of cycling!

Our employees and dealers are justifiably proud of our international reputation as an innovative and quality driven company, where service and the enjoyment of the rider is the highest priority. We have spent unfathomable amounts of time developing the Bullitt, learning our craft and winning multiple awards for excellence along the way. Our models are designed for the broadest user base, using components and parts that deliver performance, durability and value and we focus on products that work well with the Bullitt. The Bullitt is a bicycle designed for all to use, professionals and families alike, in all weathers and all environments.

Our contributions to cycling encompass many facets of the lifestyle, from transportation to recreation to competition. At Larry vs Harry, we believe that the Bullitt is more than just a machine. We believe that it is an integral component of society, a trusted companion, and a way to explore the world. Thank you for buying a Bullitt, now go out and enjoy riding it!

– *Larry vs Harry*

## INTRODUCTION

Thank you for buying the Larry vs Harry eBullitt or eBullitt X, based on the superb Shimano E-Bike systems.

The EP801 incorporates new shifting technology making your life easier as you cycle around. The bike will shift into a lighter gear whilst coasting or coming to a stop. And with five or eleven gears the bike can automatically change gear for you as you pedal. If you don't want that, it can always be overridden using the controls. You can customise assist and shift settings to suit your riding style on the E-TUBE PROJECT app and you can read further details on p.12 of this manual and on Shimano's website.

We strongly recommend that you read the Shimano E-Bike systems manual in its entirety, to fully understand all the features and attributes of the system. However, if you are in a hurry to start using your eBullitt, here is a little run down to get you rolling...

**Your eBullitt** is intended to be used to carry you, as well as a wide range of cargo, including one or more passengers. The gross vehicle weight rating is 204kg, this includes the weight of the bike, rider, the cargo and any accessories. Improper use can result in damage to your bike as well as injury. Before each ride, check that the tyres are properly inflated. You can find the maximum pressure on the tyre sidewall, but we recommend 65-70psi/4.5-5bar. Always check local traffic laws to ensure your eBullitt is compliant and has the correctly located reflectors and bell.

When riding in dimly lit areas or at night, make sure your lights are functioning properly. The Shimano E-Bike systems rather ingeniously deliver the power for your eBullitt's lights from the main battery, so you never need worry about replacing light batteries again. You can turn the lights on and off in the settings menu on display. Pay attention to your surroundings, the terrain, the road surface, and the weather, and ensure you ride appropriately for the conditions.

**WARNING:** Braking distance will increase in wet conditions, on slippery surfaces, and with heavier loads. Always test your brakes at a slow speed when riding in such conditions. Familiarise yourself with the feeling of the hydraulic brakes, they are powerful and the modulation may take a bit of getting used to. The brake power required and the feeling of the bike will also vary depending on your load particularly when going around corners.

Expected longevity of your eBullitt: With care and due attention you will be riding your eBullitt for many,

many years. We have tested the frames under duress and have spent years developing the Bullitt platform and are confident that it will hold up to sustained use, regardless of its function.

**This said**, parts are subject to wear and tear; on a family bike, brake pads need changing on average two to three times a year and should be checked regularly, chains on average one to two times a year and tire tread should be checked for wear. This is all subject to load and use, and could be less or more often. On a courier bike brake pads on average need to be changed six to eight times a year and chains three to five. This will again vary depending on the use of the bike and the load and could be more or less often. These can always be checked by a Bullitt

# ATTENTION

dealer or a qualified bike mechanic. You should have your eBullitt inspected by your local Bullitt dealer or a qualified bike mechanic every six months to a year.

To understand more about the brakes and adjustment you can see our learning videos on our [Youtube channel](#). Only the chain should be lubricated with oil, never put oils/lubricants on the disc brakes, it will contaminate the pads and necessitate in replacements in addition to seriously reducing the ability of the brakes to stop your Bullitt. Wheels should be checked regularly for loose or broken spokes or the wheel is at risk of buckling. Refer to the Shimano E-Bike systems user manual for specifics on the drive unit/drivetrain/battery. This and other manuals can be found at [larryvsharry](#).

com/manuals. And if you are ever in doubt or have any concerns about your bike, always take it to your local dealer. Please refer to our Terms and Conditions online, to see specifics on the frame and parts warranty.

**Additionally**, common sense tells us nothing lasts forever and it goes without saying that all bicycles can suffer from metal fatigue. This applies to aluminium bike frames too, and long-term exposure to adverse weather conditions will exacerbate and speed up wear and tear. Salt on roads, wet weather, and the stress and strain of use will all take their toll on your eBullitt, but frequent washing, care, and maintenance will ensure a prolonged lifespan. If your bicycle sustains an impact: First, check yourself for injuries. Seek medical help if necessary. Next, check your bike for damage. After any crash, take your bike to your Bullitt dealer or a qualified bike mechanic for a thorough check. Components, including frame, fork and steering arm, wheels, handlebars, stems, cranksets, brakes, etc. which have sustained an impact must not be used until they have been thoroughly inspected by a qualified mechanic.

**WARNING:** A crash or other impact can put extraordinary stress on bicycle components, causing them to fatigue prematurely. Components suffering from stress fatigue can fail suddenly and catastrophically, causing loss of control, serious injury or death. Note that riding any kind of bicycle can result in vibration stress on your body. This can vary based on terrain, your load and tyre pressure among other factors. If you are regularly riding in conditions that produce vibration, you may want to consider using a suspension seat post as well as ergonomic handle bar grips.

# EBULLITT & EBULLITT X\* DIAGRAM

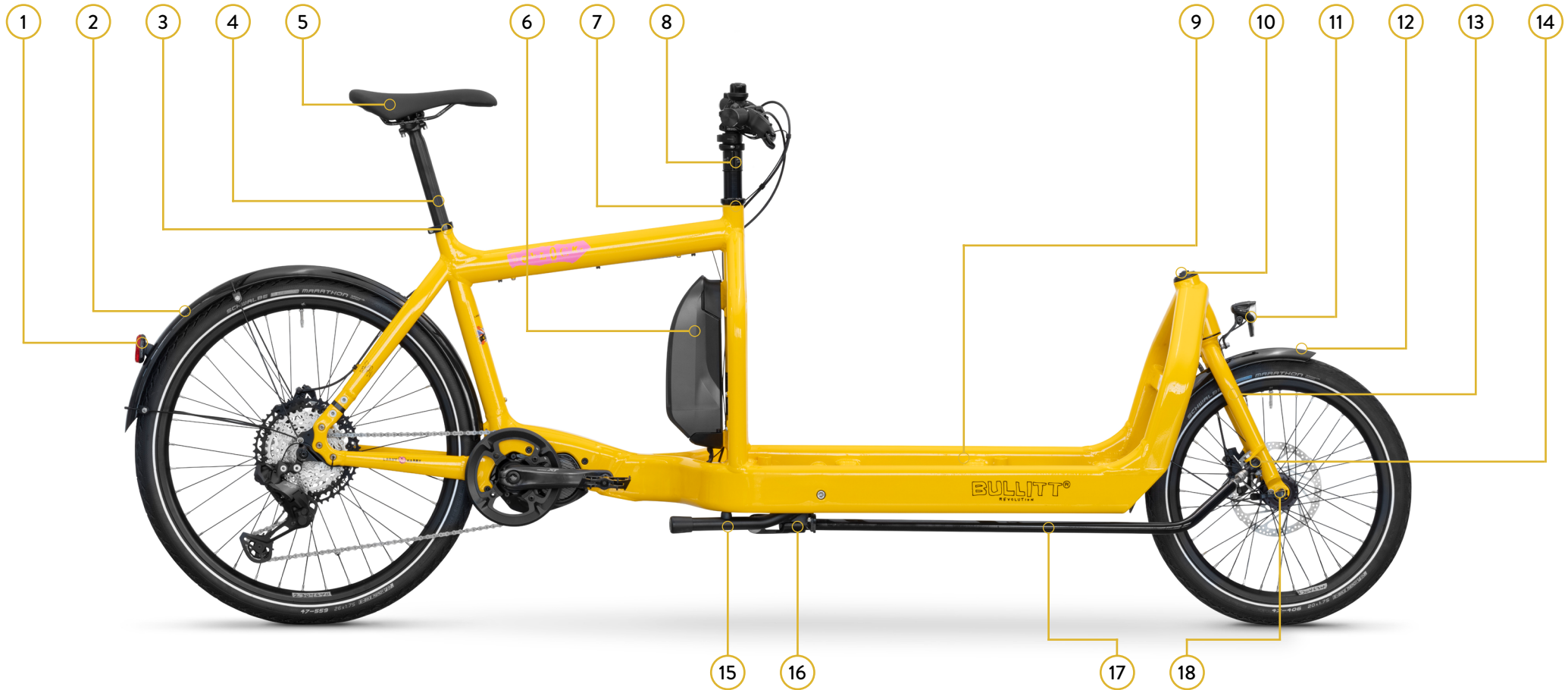

1	Rear Light	6	Battery	11	Front Light	16	Steering Arm Linkage
2	Rear Fender	7	Steering Rod Headset	12	Front Fender	17	Steering Arm
3	Seatclamp	8	Easy-Up Stemlifter	13	Fork	18	Quick Release Axle
4	Seatpost	9	Cargo Area	14	Ball Joint		
5	Saddle	10	Fork Headset	15	Kickstand		

*\* Only the standard length eBullitt is pictured here, but listed component terms are the same for both eBullitt & eBullitt X.*

# EBULLITT & EBULLITT X EP801 COCKPIT DIAGRAM



1	Computer/Display	3	Left Switch Unit	5	Stem	7	Brake Lever
2	Easy-Up Quick Release	4	Bell	6	Right Switch Unit	8	Grips

# EBULLITT & EBULLITT X EP801 DRIVETRAIN DIAGRAM

## EXTERNAL GEARING

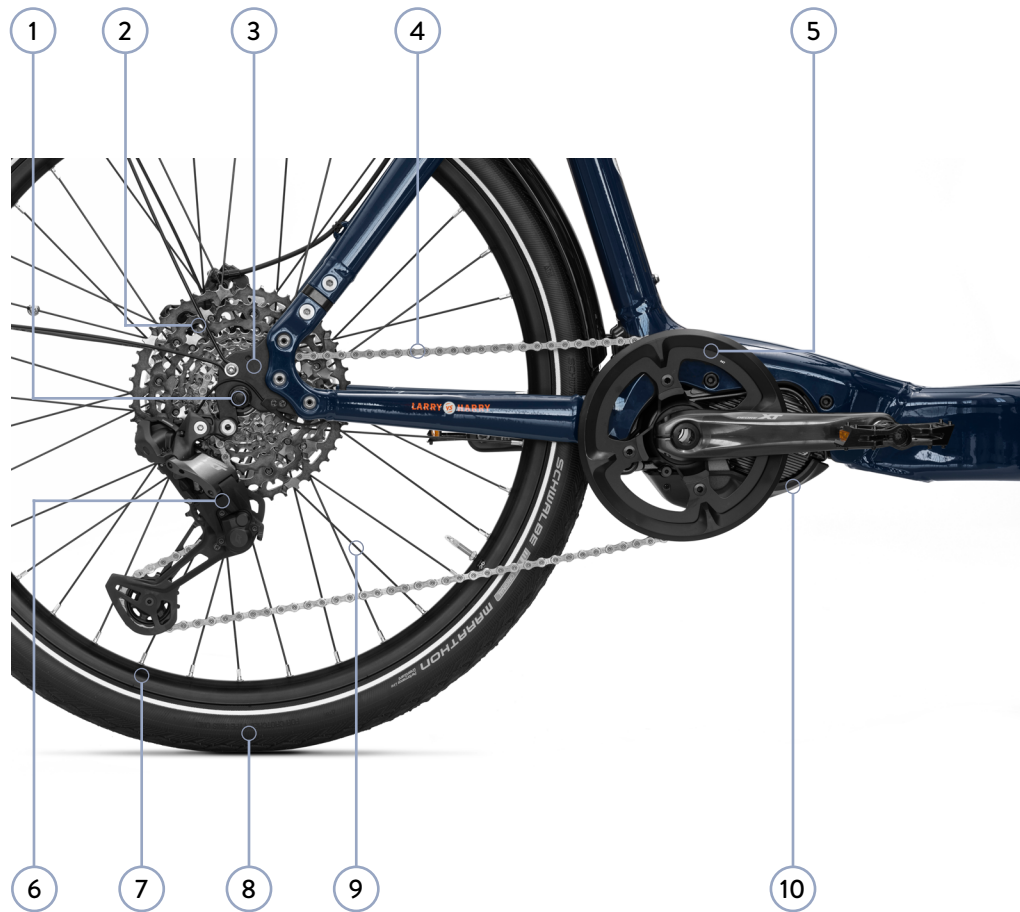

## INTERNAL GEARING

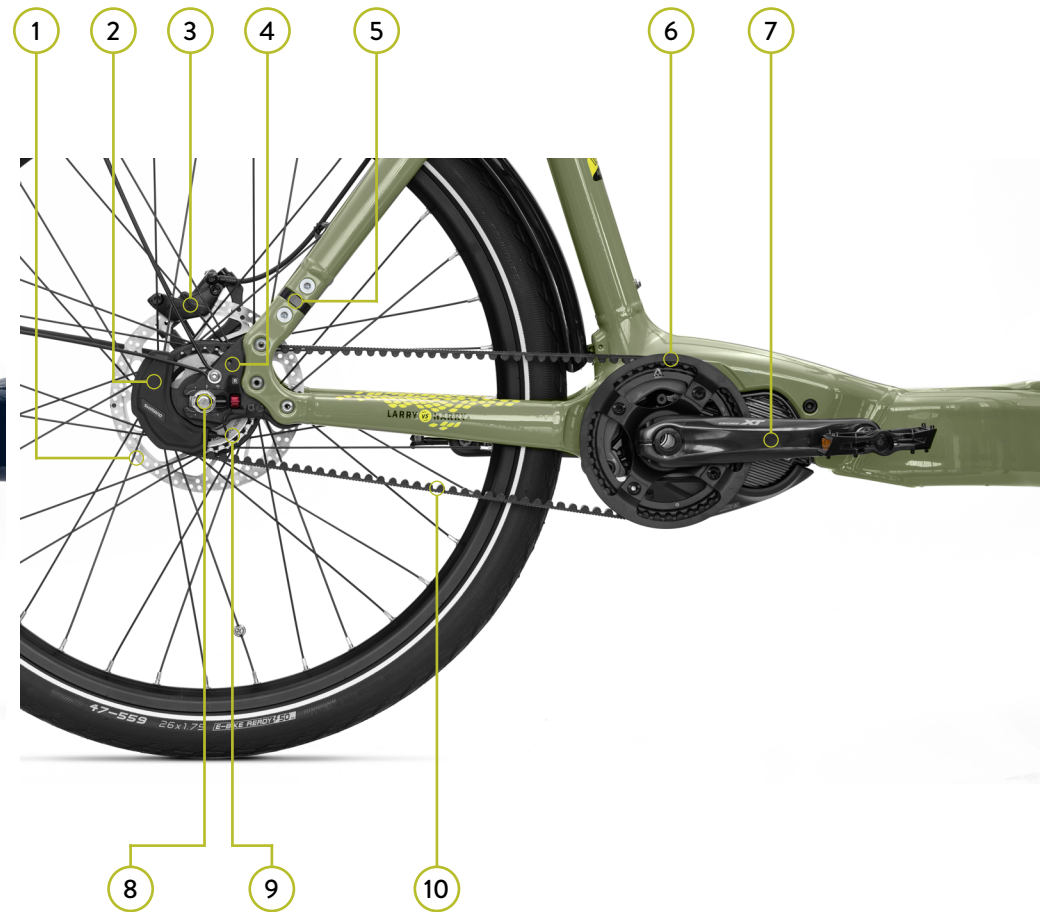

1	Quick Release Axle
2	Cassette
3	Dropout
4	Chain
5	Chainring

6	Rear Derailleur
7	Rim
8	Tyre
9	Spoke
10	Drive Unit

1	Disc Brake Rotor
2	Motor Unit
3	Brake Caliper
4	Dropout
5	Gates Frame Bracket

6	Gates Front Sprocket
7	Crankarm with Pedal
8	Axle nut
9	Gates Rear Sprocket
10	Gates Belt

# EBULLITT EP801

## MODEL SPECS

<b>MODEL TYPE</b>	eBUR37-1	<b>DRIVE UNIT</b>	SHIMANO STePS EP801 DU-EP801-CRG
<b>DIMENSIONS</b>	L 2430 x W 460 x max H 1200 mm	<b>BATTERY</b>	SHIMANO BT-EN605 (504 Wh) or BT-EN606 (630 Wh)
<b>STANDOVER HEIGHT</b>	770 mm	<b>COMPUTER</b>	SHIMANO display SC-EN600
<b>FRAME MATERIAL</b>	7005/T6 Aluminium	<b>SWITCH UNITS</b>	SHIMANO Three-button Switch Units SW-EN600-L & SW-EN600-R
<b>GROSS VEHICLE WEIGHT RATING</b>	204 kg	<b>CHARGER</b>	SHIMANO 4 amp charger EC-E8004
<b>CONTINUOUS RATED POWER</b>	250W	<b>RIMS</b>	20" and 26" Alexrims FR32
<b>MAXIMUM CUT-OFF SPEED</b>	25 km/h	<b>TYRES</b>	Schwalbe Marathon 20"x1.75, 26"x1.75
<b>MAXIMUM TORQUE</b>	85 Nm	<b>FRONT HUB</b>	Novatec, black, 100x9mm
<b>RATED VOLTAGE</b>	36 V DC	<b>LIGHTS</b>	Busch and Muller - Secuzed rear light, Lumotech front light

# EBULLITT X EP801

## MODEL SPECS

<b>MODEL TYPE</b>	eBUR37-X-1	<b>DRIVE UNIT</b>	SHIMANO STePS EP801 DU-EP801-CRG
<b>DIMENSIONS</b>	L 2650 x W 460mm x max H 1200 mm	<b>BATTERY</b>	SHIMANO BT-EN605 (504 Wh) or BT-EN606 (630 Wh)
<b>STANDOVER HEIGHT</b>	770 mm	<b>COMPUTER</b>	SHIMANO display SC-EN600
<b>FRAME MATERIAL</b>	7005/T6 Aluminium	<b>SWITCH UNITS</b>	SHIMANO Three-button Switch Units SW-EN600-L & SW-EN600-R
<b>GROSS VEHICLE WEIGHT RATING</b>	204 kg	<b>CHARGER</b>	SHIMANO 4 amp charger EC-E8004
<b>CONTINUOUS RATED POWER</b>	250W	<b>RIMS</b>	20" and 26" Alexrims FR32
<b>MAXIMUM CUT-OFF SPEED</b>	25 km/h	<b>TYRES</b>	Schwalbe Marathon 20"x1.75, 26"x1.75
<b>MAXIMUM TORQUE</b>	85 Nm	<b>FRONT HUB</b>	Novatec, black, 100x9mm
<b>RATED VOLTAGE</b>	36 V DC	<b>LIGHTS</b>	Busch and Muller - Secuzed rear light, Lumotech front light

# EBULLITT & EBULLITT X EP801 GEARGROUP SPECS

	NEXUS 5 DI2 W/ GATES CARBON BELT	XT 11-SPEED LINKGLIDE DI2
<b>MODEL EBULLITT MODEL EBULLITT X</b>	eBUR37-EP8-N5G eBUR37-X-EP8-N5G	eBUR37-EP8-XT11 eBUR37-X-EP8-XT11
<b>MOTOR UNIT / DERAILLEUR</b>	MU-UR510 Shimano motor unit	RD-M8150-11 SHIMANO Deore XT Di2 LINK- GLIDE Rear Derailleur 1x11-speed
<b>REAR HUB</b>	SG-C7050-5D internal SHIMANO Nexus 5 speed	D462SB-SL external Novatec 135mm free hub
<b>FRONT SPROCKET / CHAINRING</b>	GATES Carbon Drive CDX front sprocket with integrated bashguard, 42 T	44T Shimano Alu Spider assembly
<b>REAR SPROCKET / CASSETTE</b>	GATES Carbon Drive CDX rear sprocket, 28T	SHIMANO Linkglide 11 speed cas- sette, 11T-50T CS-LG500-11
<b>BRAKES</b>	TRP C2.3 Cargo e-MTB HD-EU832 w 180mm/2.3mm rotors	TRP C2.3 Cargo e-MTB HD-EU832 w 180mm/2.3mm rotors
<b>CHAIN / BELT</b>	GATES Carbon Drive CDX, 111T	120L chain with quicklink
<b>CRANKARM</b>	FC-M8150	FC-M8150

**When setting up your bike** for your personal riding style, it is important to bear in mind safety and the ability to maintain full control of the bike under all circumstances. You may be an extremely experienced cyclist, but the eBullitt is a very large bike and getting to grips with the extended front wheel takes some practise, so err on the side of caution when initially adjusting the height of the seatpost and the Easy-Up Stemlifter. You can always raise the saddle to get full leg extension later. The seatpost has a minimum insertion height and the Easy-Up Stemlifter has a minimum and maximum height. Double check these insertion markings on both – the marks should never be visible when your eBullitt is being used; if you need more leg extension, purchase a longer seatpost from your Bullitt dealer or a local bike shop. **WARNING:** If you raise the seatpost so that the minimum insertion markings are visible, you risk snapping the seatpost and or causing damage to the frame, which could lead to a crash and serious injury. You can adjust the angle of your saddle. Most people prefer a horizontal saddle but you can angle it up or down if you prefer, just make

sure it is properly tightened again before you ride and you have checked the comfort and safety of the new position. Be sure to take your first ride in an environment free from traffic, where you can get accustomed to the steering, controls, and general nuances of the bike and where you can practice shifting gears. Do not ride on the pedestrian pavement (known as sidewalks in some areas), it is not cool, gives cyclists a bad name and can generally get yourself in a jam. Double check local regulations on carrying children and always ensure they are strapped in.

**Important:** Ensure that the quick-release clamps on both the seatpost and the Easy-Up Stemlifter are properly tightened and that both wheels are secure, eBullitts have either a quick-release lever or cap nuts on the rear wheel. Rear wheel cap nuts should be tightened to 30-40Nm and generally speaking, if the quick-release lever does not make an imprint in your palm when you close it, it's too loose! If you notice your seat moving or handlebar shifting while you are test-riding your eBullitt, you need to tighten the quick-release clamps more.

**Assembly & changes:** Your eBullitt or eBullitt X should be fully assembled when you pick it up from your local dealer. But in case you need to make changes to your setup, you can follow our [video playlist](#) which will guide you through assembling every part of your eBullitt along with all the tools needed to do so. The procedure is the same for the eBullitt and eBullitt X. Follow the link or simply scan the QR code to get directly to our playlists.

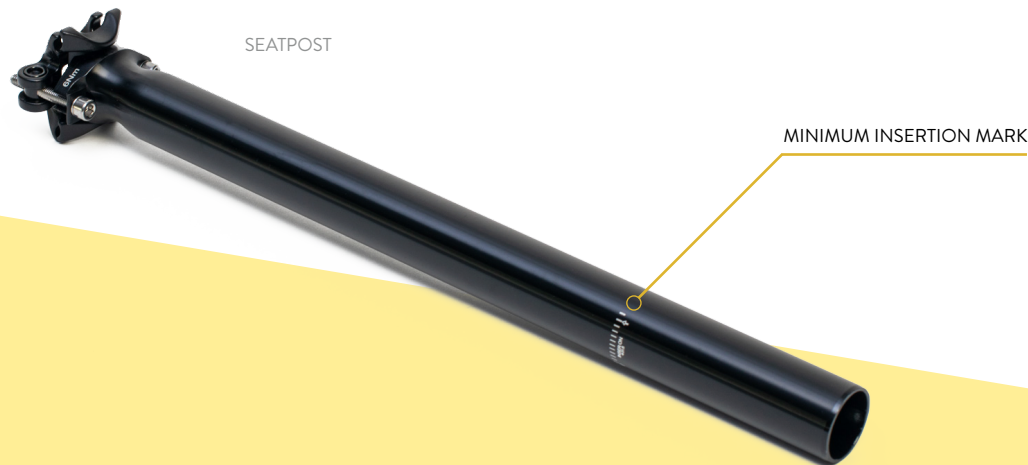

**Check your ability** to reach the brake levers and test the brakes at low speed. You can also adjust the angle of the levers to your comfort. Our bikes leave the factory with a set-up of the left hand brake lever operating the front brake and the right hand lever operating the rear brake. Your local dealer may have changed this based on your local laws for bike set up and riding. We highly recommend that you always wear a helmet (as both Larry and Harry do!). Note that you may need to set up your eBullitt differently depending on what you intend to use it for that day. For example, if you plan to carry particularly heavy loads, you may want to lower the saddle a bit so that you can quickly and easily touch the ground while stopped, and raise the handlebars so that they do not contact your load when turning. On days when you're just out for a ride and are carrying little or no cargo, you may want to set up your eBullitt for speed and comfort for the long haul. Your eBullitt also comes with internal or external gearing. The gearing enables you to stay comfortable when riding, regardless of whether you're climbing a mountain or just popping to the shops. Your eBullitt is a wonderfully flexible tool – take advantage of that to make sure you ride as safely as possible!

**A word about cargo:** Always make sure that whatever your cargo is, it's safely secured and that you are able to start, stop, and turn your eBullitt safely before you begin riding. It can be extremely dangerous to ride with cargo that changes position while you are in motion. Generally speaking, the use of a trailer with any Bullitt bike, including eBullitts, whether for cargo or passenger-carrying purposes, is done at your own risk. Use of a trailer with your eBullitt can significantly change the handling characteristics of the eBullitt, including how it starts, stops, turns, and maneuvers.

There are a wide range of aftermarket cargo and passenger trailers available that are physically able to be attached to your eBullitt cargo bike. Larry vs Harry does not sell, endorse, or recommend any particular brand or model of trailer for use with any of our cargo bikes, including eBullitts.

When **fitting accessories** on your bike please ensure correct and proper fit and use. Poorly or incorrectly mounted and used accessories can affect the ride of the bike and may be unsafe. Any accessory sold by Larry vs Harry has been tested for use with our Bullitts, and approved by us for such use when properly mounted and used as directed. We cannot take responsibility for accessories not listed on our website. Many parts on your bike are high quality, long lasting parts designed with care specifically for the Bullitt and eBullitt by Larry vs Harry. These parts must be replaced with original Larry vs Harry spare parts to ensure the integrity of the bike. They are available from your local Bullitt dealer.

Other common bicycle parts such as brake pads, tyres, spokes, handlebar grips, etc. can be purchased from any good bike shop based on the advice of a skilled bike mechanic who understands that they will be used with your eBullitt electric cargo bike.



# QUICK START GUIDE

Let's turn on your eBullitt. Ensure the battery is fully engaged in the battery mount and hold down the power button on the battery for three seconds to initialise the display on the handlebar. There is a power button on the battery and also on the left hand switch unit.

The XT 11 speed gear group incorporates free shift and autoshift. **Freeshift** means you can change gear whilst freewheeling or coasting. Useful if you haven't anticipated the hill ahead.

With both 5 speed and 11 speed you can also set the bike to **Autoshift**. This means the bike will change gear for you as you ride. Based on your cadence, torque and speed the bike will change itself to the most appropriate gear. You can always override it with the shift buttons.

Now, let's take a look at the controls. You will have switch units on both the left and the right sides of your handlebar.

**The left hand one** has a power button at the top, a light button at the bottom, two up and down arrow buttons and a display scroll button. You can change the assistance modes to more or less assistance by using the up and down arrow.

There is also a walk assist, which you can activate by pressing the down arrow for a few seconds. This is designed to help when pushing the bike up those pesky hills or when walking the bike with a heavy load.

The more assistance the drive unit gives, the easier pedaling becomes although this will obviously drain the battery faster. The display scroll button changes the information that is displayed on your cycle computer, if you hold this button down for a few seconds it will take you to the systems settings menu.

Moving over to **the right-hand control**. The arrow buttons determine gears and the middle button determines shifting modes - Auto 1, Auto 2 and Manual. In Auto mode you can always override the automatic shifting by using the arrows to shift gears up or down.

Finally let's look at the **display** mounted on the right side of the stem. Use the display scroll on the left hand switch unit to navigate through the different views. The default view, shown below, displays speed and time, battery levels, chosen assistance mode and more. Other views will let you see current speed and cadence.

For more **detailed instructions** on the use of specific components you can check the specs page and see Shimano's manuals for those components. And for more information about the features of the E-Bike systems take [a look here](#).

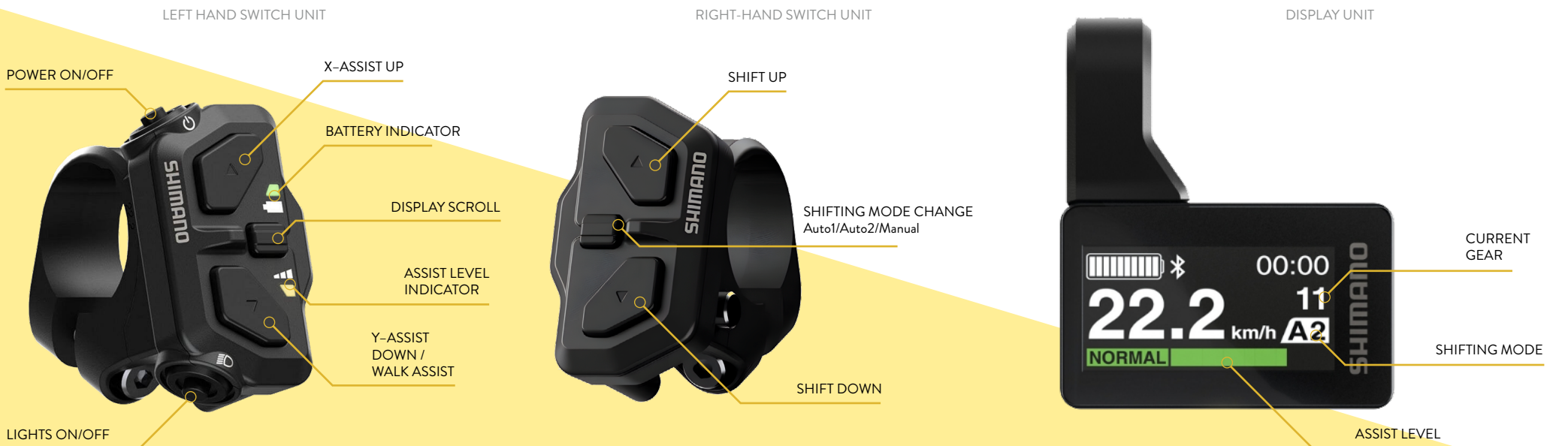

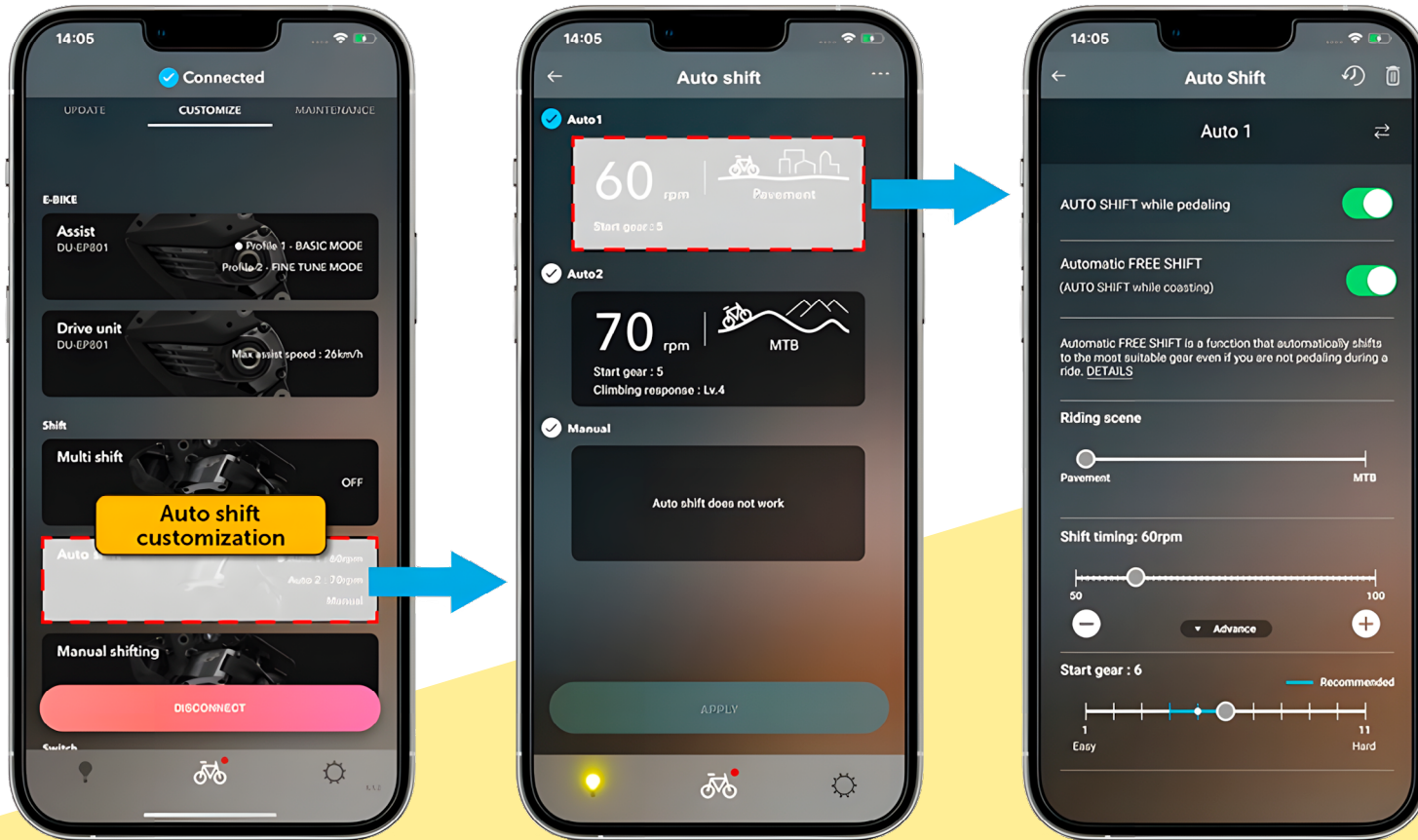

**Shimano E-TUBE PROJECT** app allows you to customize your settings and adjust them to match your riding style. You can check for and update firmware, check battery level, select the shift mode settings and change the automatic shift timings. You can also customize the data dashboards to select four riding metrics per screen.

The app can help you optimise your ride and create distinct settings for your preference and comfort. For those with heavier loads or new to the feel of the bike you can tune the start gear option and choose which gear you would like to accelerate from a standstill. For details on using the app you can go to Shimano's website.

#### EU Data Act Notice

Your Shimano STePS system collects non-personal usage data for diagnostics and updates, which may be shared with Shimano via the E-TUBE app or during servicing. EU customers have the right to access this data directly from Shimano. Read more about this [here](#).



LARRY  HARRY

# eBULLITT® & eBULLITT®X

# MANUEL D'UTILISATION EP801 – FRANCAIS



**SHIMANO**  
**E-BIKE**  
**SYSTEMS**

Larry vs Harry Headquarters: Esromgade 15, 2200 Copenhagen N, DK – Phone +45 31361719

[info@larryvsharry.com](mailto:info@larryvsharry.com) – [www.larryvsharry.com](http://www.larryvsharry.com)

Ce manuel est une traduction de la version originale en anglais. Si vous avez des questions concernant cette traduction, n'hésitez pas à nous contacter à [info@larryvsharry.com](mailto:info@larryvsharry.com).







## BIENVENUE CHEZ LARRY VS HARRY

Larry vs Harry est une entreprise dédiée à vous offrir les vélos cargo les plus performants et les plus polyvalents. Le Larry vs Harry Bullitt est vendu dans le monde entier. Où que vous alliez, vous trouverez des Bullitt. Ces élégantes bêtes peuvent être vues transportant des marchandises et des personnes, roulant tranquillement ou filant à toute vitesse – plus vite – toujours plus vite... Ce sont des vélos pour tous et pour chacun.

Nous sommes une petite entreprise, soutenue par des dizaines de revendeurs engagés et enthousiastes, qui veillent à ce que votre expérience soit à la fois sûre et agréable. Les revendeurs Bullitt agréés sont les seuls points de vente où vous pouvez acheter le Bullitt de votre choix, ainsi que dans notre magasin phare ici au Danemark. Nous sommes engagés auprès des revendeurs de vélos de votre région, car ils sont les professionnels les plus qualifiés pour garantir l'intégrité mécanique de votre vélo, assurer un bon ajustement, vous conseiller sur où et quand rouler, vous accompagner sur les questions de sécurité, assembler et installer correctement les accessoires, et vous transmettre tout ce que vous devez savoir sur cette merveilleuse aventure qu'est le vélo !

Nos employés et nos revendeurs sont, à juste titre, fiers de notre réputation internationale en tant qu'entreprise innovante et axée sur la qualité, où le service et le plaisir du cycliste sont la priorité absolue. Nous avons consacré un temps incalculable au développement du Bullitt, perfectionnant notre savoir-faire et remportant au passage de nombreuses distinctions pour notre excellence. Nos modèles sont conçus pour le plus large public, avec des composants et des pièces offrant performance, durabilité et valeur, et nous privilégions des produits qui fonctionnent parfaitement avec le Bullitt. Le Bullitt est un vélo conçu pour être utilisé par tous, professionnels comme familles, par tous les temps et dans tous les environnements.

Nos contributions au cyclisme couvrent de nombreux aspects de ce mode de vie, du transport aux loisirs en passant par la compétition. Chez Larry vs Harry, nous pensons que le Bullitt est bien plus qu'une simple machine. Nous pensons qu'il est un élément à part entière de la société, un compagnon de confiance et une manière d'explorer le monde. Merci d'avoir choisi un Bullitt – maintenant, sortez et profitez de la balade !

– Larry vs Harry

## INTRODUCTION

Merci d'avoir acheté le Larry vs Harry eBullitt ou eBullitt X, basé sur les excellents systèmes e-bike Shimano.

Le système EP801 intègre une nouvelle technologie de changement de vitesse qui facilite vos trajets. Le vélo passe sur un rapport plus léger en roue libre ou à l'arrêt. Avec cinq ou onze vitesses, il peut aussi changer automatiquement pendant que vous pédalez. Si vous ne le souhaitez pas, vous pouvez reprendre le contrôle via les commandes. Vous pouvez personnaliser l'assistance et le changement de vitesse selon votre style dans l'application E-TUBE PROJECT, et trouver plus de détails p.12 de ce manuel et sur le site Shimano.

Nous vous recommandons vivement de lire entièrement le manuel des systèmes e-bike Shimano afin de bien comprendre toutes les fonctionnalités du système. Toutefois, si vous êtes pressé de commencer à utiliser votre eBullitt, voici un bref aperçu pour vous lancer...

**Votre eBullitt** est conçu pour transporter le cycliste ainsi qu'une large gamme de charges, y compris un ou plusieurs passagers. Le poids total autorisé est de 204 kg, incluant le vélo, le cycliste, la charge et les accessoires. Une utilisation incorrecte peut endommager votre vélo et entraîner des blessures. Avant chaque sortie, vérifiez que les pneus sont correctement gonflés. La pression maximale est indiquée sur le flanc du pneu, mais nous recommandons 65–70 psi / 4,5–5 bar. Vérifiez toujours la réglementation locale afin que votre eBullitt soit conforme et équipé des réflecteurs et de la sonnette requis.

Lorsque vous roulez dans des zones peu éclairées ou de nuit, assurez-vous que vos éclairages fonctionnent correctement. Les systèmes e-bike Shimano alimentent ingénieusement les éclairages de votre eBullitt depuis la batterie principale, vous n'avez donc jamais à remplacer les piles. Vous pouvez allumer et éteindre les éclairages via le menu des paramètres de l'écran. Soyez attentif à votre environnement, au terrain, à la surface de la route et aux conditions météo, et adaptez votre conduite en conséquence.

**AVERTISSEMENT:** La distance de freinage augmente par temps humide, sur surfaces glissantes et avec des charges plus lourdes. Testez toujours vos freins à basse vitesse dans ces conditions. Familiarisez-vous avec le ressenti des freins hydrauliques, puissants et demandant un temps d'adaptation. La puissance de freinage et le comportement du vélo varient aussi selon la charge, en particulier dans les virages.

Durée de vie attendue de votre eBullitt : Avec un entretien et une attention appropriés, vous roulez avec votre eBullitt pendant de très nombreuses années. Nous avons testé les cadres dans des conditions extrêmes et passé des années à développer la plateforme Bullitt, et nous sommes convaincus qu'elle résistera à une utilisation intensive, quelle que soit sa fonction.

**Cela dit**, les pièces sont sujettes à l'usure ; sur un vélo familial, les plaquettes se remplacent en moyenne deux à trois fois par an et doivent être contrôlées régulièrement, la chaîne une à deux fois par an, et l'usure des pneus doit être vérifiée. Cela dépend de la charge et de l'usage

# ATTENTION

et peut varier. Sur un vélo de coursier, les plaquettes se remplacent en moyenne six à huit fois par an et la chaîne trois à cinq fois. Là encore, cela varie selon l'usage et la charge. Ces éléments peuvent être contrôlés par un revendeur Bullitt ou un mécanicien qualifié. Faites inspecter votre eBullitt tous les six mois à un an.

Pour en savoir plus sur les freins et les réglages, consultez nos vidéos sur notre [chaîne YouTube](#). Seule la chaîne doit être lubrifiée ; ne mettez jamais d'huile sur les freins à disque, cela contamine les plaquettes et réduit fortement le freinage. Vérifiez régulièrement les roues (rayons desserrés ou cassés),

sinon elles peuvent se voiler. Consultez le manuel Shimano E-Bike systems pour le moteur/transmission/batterie. Ce manuel et d'autres sont sur [ryvsharry.com/manuals](http://ryvsharry.com/manuals). En cas de doute, adressez-vous à votre revendeur. Consultez aussi nos Conditions générales en ligne pour la garantie cadre et pièces.

**De plus**, rien ne dure éternellement et tous les vélos peuvent subir une fatigue des matériaux. Cela vaut aussi pour les cadres en aluminium, et une exposition prolongée aux intempéries accélère l'usure. Sel, pluie et contraintes d'usage affectent votre eBullitt, mais un nettoyage et un entretien réguliers prolongent sa durée de vie. En cas de choc : vérifiez d'abord que vous n'êtes pas blessé et consultez si besoin. Puis contrôlez le vélo. Après toute chute, faites-le vérifier par un revendeur Bullitt ou un mécanicien qualifié. Les composants (cadre, fourche, bras de direction, roues, cintre, potence, pédalier, freins, etc.) ayant subi un choc ne doivent pas être utilisés avant inspection.

**AVERTISSEMENT:** Une chute ou un impact peut soumettre les composants à des contraintes élevées et provoquer une fatigue prématurée. Des pièces fatiguées peuvent céder soudainement, entraînant perte de contrôle, blessures graves ou mort. Rouler à vélo expose aussi le corps à des vibrations, selon le terrain, la charge et la pression des pneus. Si vous roulez souvent dans ces conditions, envisagez une tige de selle suspendue et des poignées ergonomiques.

# SCHÉMA DU EBULLITT & EBULLITT X\*

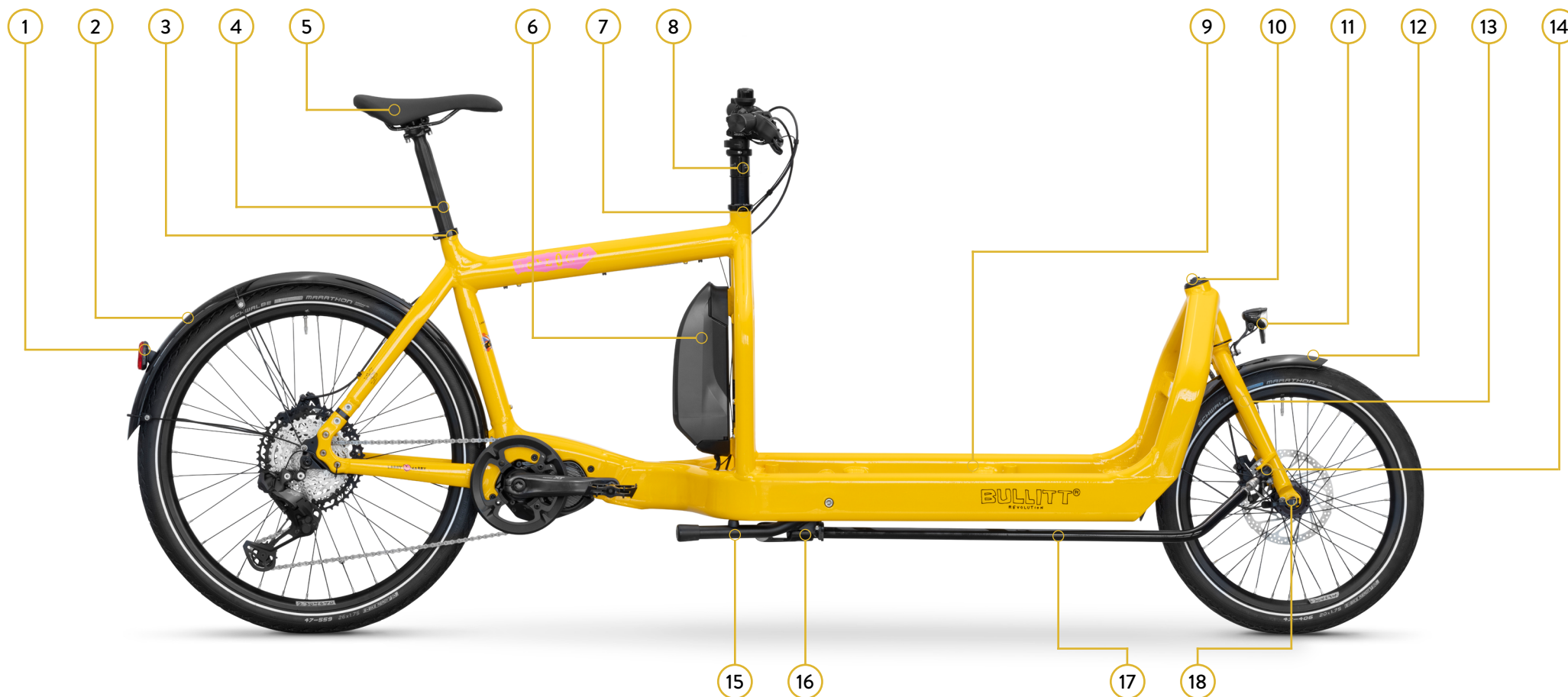

1	Feu arrière	6	Batterie	11	Feu avant	16	Biellette de direction
2	Garde-boue arrière	7	Jeu de direction de la barre de direction	12	Garde-boue avant	17	Bras de direction
3	Collier de selle	8	Rehausseur de potence Easy-Up	13	Fourche	18	Axe à serrage rapide
4	Tige de selle	9	Zone de chargement	14	Rotule		
5	Selle	10	Jeu de direction de la fourche	15	Béquille		

\* Seul l'eBullitt de longueur standard est illustré ici, mais les composants listés sont les mêmes pour eBullitt et eBullitt X.

# SCHÉMA DU COCKPIT EBULLITT & EBULLITT X EP801



1	Ordinateur / écran	3	Unité de commande gauche	5	Potence	7	Levier de frein
2	Serrage rapide Easy-Up	4	Sonnette	6	Unité de commande droite	8	Poignées

# SCHÉMA DE LA TRANSMISSION EBULLITT & EBULLITT X EP801

## TRANSMISSION EXTERNE

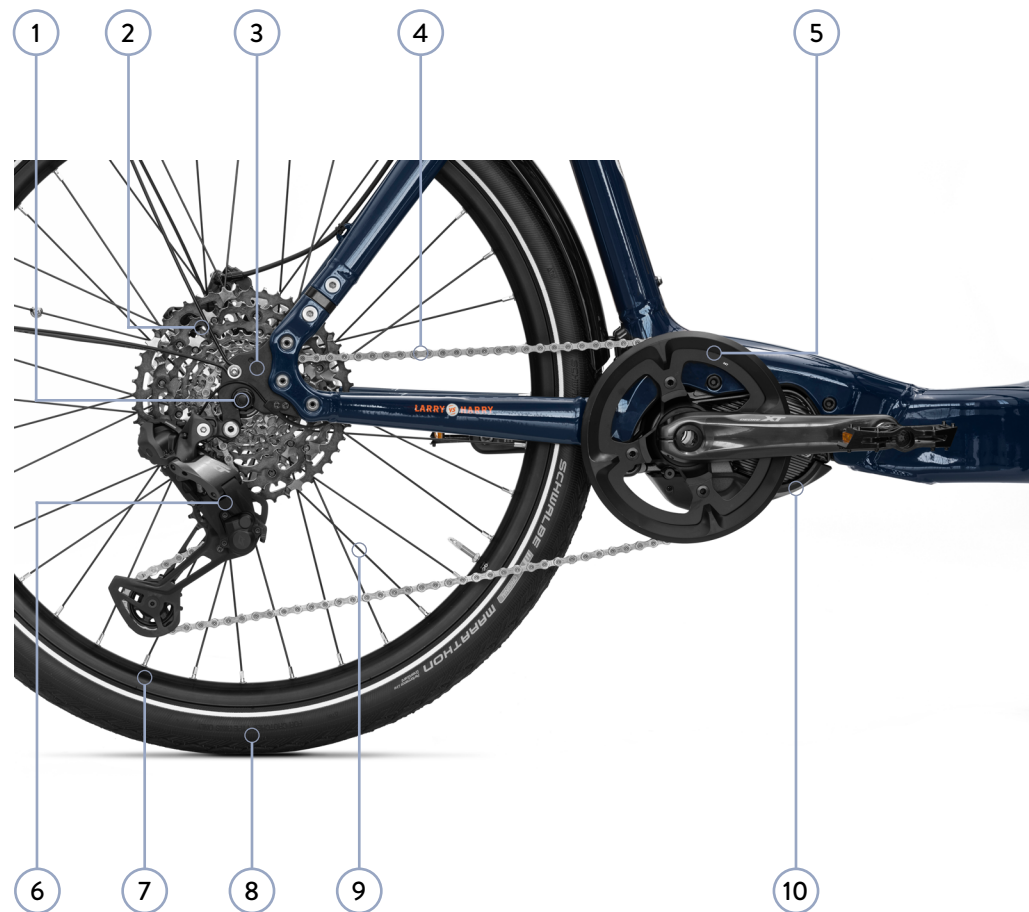

## TRANSMISSION INTERNE

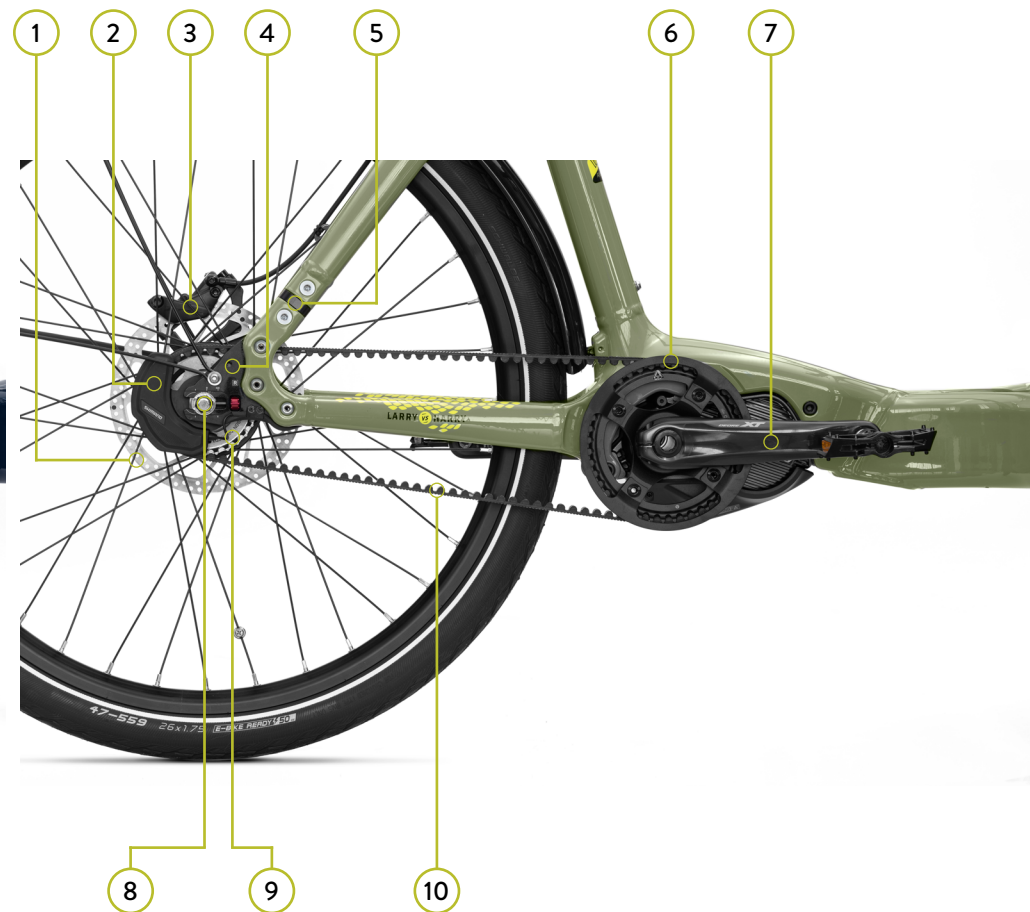

1	Axe à serrage rapide
2	Cassette
3	Patte de cadre
4	Chaîne
5	Plateau

6	Dérailleur arrière
7	Jante
8	Pneu
9	Rayon
10	Unité motrice

1	Disque de frein
2	Unité moteur
3	Étrier de frein
4	Patte de cadre
5	Support de cadre Gates

6	Pignon avant Gates
7	Manivelle avec pédale
8	Écrou d'axe
9	Pignon arrière Gates
10	Courroie Gates

# SPÉCIFICATIONS DU MODÈLE EBULLITT EP801

<b>TYPE DE MODÈLE</b>	eBUR37-1	<b>UNITÉ MOTRICE</b>	SHIMANO STePS EP801 DU-EP801-CRG
<b>DIMENSIONS</b>	L 2430 x W 460 x max H 1200 mm	<b>BATTERIE</b>	SHIMANO BT-EN605 (504 Wh) ou BT-EN606 (630 Wh)
<b>HAUTEUR D'ENJAMBEMENT</b>	770 mm	<b>ORDINATEUR</b>	Écran SHIMANO SC-EN600
<b>MATÉRIAU DU CADRE</b>	7005/T6 Aluminium	<b>UNITÉS DE COMMANDE</b>	Unités de commande SHIMANO à trois boutons SW-EN600-L & SW-EN600-R
<b>POIDS TOTAL AUTORISÉ EN CHARGE</b>	204 kg	<b>CHARGEUR</b>	Chargeur SHIMANO 4 A EC-E8004
<b>PUISSANCE NOMINALE CONTINUE</b>	250W	<b>JANTES</b>	20" et 26" Alexrims FR32
<b>VITESSE MAXIMALE D'ASSISTANCE</b>	25 km/h	<b>PNEUS</b>	Schwalbe Marathon 20"x1.75, 26"x1.75
<b>COUPLE MAXIMAL</b>	85 Nm	<b>MOYEU AVANT</b>	Novatec, noir, 100 × 9 mm
<b>TENSION NOMINALE</b>	36 V DC	<b>ÉCLAIRAGE</b>	Busch and Müller – feu arrière Secuzed, feu avant Lumotec

# SPÉCIFICATIONS DU MODÈLE EBULLITT X EP801

<b>TYPE DE MODÈLE</b>	eBUR37-X-1	<b>UNITÉ MOTRICE</b>	SHIMANO STePS EP801 DU-EP801-CRG
<b>DIMENSIONS</b>	L 2650 x W 460mm x max H 1200 mm	<b>BATTERIE</b>	SHIMANO BT-EN605 (504 Wh) ou BT-EN606 (630 Wh)
<b>HAUTEUR D'ENJAMBEMENT</b>	770 mm	<b>ORDINATEUR</b>	Écran SHIMANO SC-EN600
<b>MATÉRIAU DU CADRE</b>	7005/T6 Aluminium	<b>UNITÉS DE COMMANDE</b>	Unités de commande SHIMANO à trois boutons SW-EN600-L & SW-EN600-R
<b>POIDS TOTAL AUTORISÉ EN CHARGE</b>	204 kg	<b>CHARGEUR</b>	Chargeur SHIMANO 4 A EC-E8004
<b>PUISSANCE NOMINALE CONTINUE</b>	250W	<b>JANTES</b>	20" et 26" Alexrims FR32
<b>VITESSE MAXIMALE D'ASSISTANCE</b>	25 km/h	<b>PNEUS</b>	Schwalbe Marathon 20"x1.75, 26"x1.75
<b>COUPLE MAXIMAL</b>	85 Nm	<b>MOYEU AVANT</b>	Novatec, noir, 100 × 9 mm
<b>TENSION NOMINALE</b>	36 V DC	<b>ÉCLAIRAGE</b>	Busch and Müller – feu arrière Secuzed, feu avant Lumotec

# SPÉCIFICATIONS DU GROUPE DE TRANSMISSION EBULLITT & EBULLITT X EP801

	NEXUS 5 DI2 W/ GATES CARBON BELT	XT 11-SPEED LINKGLIDE DI2
<b>MODÈLE EBULLITT MODÈLE EBULLITT X</b>	eBUR37-EP8-N5G eBUR37-X-EP8-N5G	eBUR37-EP8-XT11 eBUR37-X-EP8-XT11
<b>UNITÉ MOTEUR / DÉRAILLEUR</b>	MU-UR510 Unité moteur SHIMANO	RD-M8150-11 Dérailleur arrière SHIMANO Deore XT Di2 LINKGLIDE 1x11 vitesses
<b>MOYEU ARRIÈRE</b>	SG-C7050-5D interne SHIMANO Nexus 5 vitesses	D462SB-SL externe Novatec Moyeu libre 135 mm
<b>PIGNON AVANT / PLATEAU</b>	Pignon avant GATES Carbon Drive CDX avec bashguard intégré, 42 dents	Ensemble spider Shimano alu 44 dents
<b>PIGNON ARRIÈRE / CASSETTE</b>	Pignon arrière GATES Carbon Drive CDX, 28 dents	Cassette SHIMANO Linkglide 11 vitesses, 11-50 dents CS-LG500-11
<b>FREINS</b>	TRP C2.3 Cargo e-MTB HD-EU832 avec disques 180 mm / 2,3 mm	TRP C2.3 Cargo e-MTB HD-EU832 avec disques 180 mm / 2,3 mm
<b>CHAÎNE / COURROIE</b>	GATES Carbon Drive CDX, 111 dents	Chaîne 120L avec attache rapide
<b>MANIVELLE</b>	FC-M8150	FC-M8150

**Lors du réglage du vélo** selon votre style, gardez à l'esprit la sécurité et le contrôle en toutes circonstances. Même expérimenté, l'eBullitt est un vélo long ; la roue avant demande un temps d'adaptation, donc restez prudent au début lors du réglage de la tige de selle et du Easy-Up Stemlifter. Vous pourrez toujours relever la selle ensuite pour une extension complète des jambes. La tige de selle a une insertion minimale et le Easy-Up Stemlifter une hauteur mini et maxi. Vérifiez ces repères : ils ne doivent jamais être visibles en usage ; si besoin, optez pour une tige de selle plus longue.

**AVERTISSEMENT :** Si la tige de selle est relevée au point de rendre visibles les repères d'insertion minimale, vous risquez de la casser ou d'endommager le cadre, pouvant entraîner une chute et des blessures graves. Vous pouvez régler l'angle de la selle. La plupart préfèrent

une selle horizontale, mais vous pouvez l'incliner ; assurez-vous qu'elle est bien serrée avant de rouler et vérifiez confort et sécurité. Faites votre première sortie dans un endroit sans circulation pour vous habituer au pilotage, aux commandes et au passage des vitesses. Ne roulez pas sur les trottoirs, cela donne une mauvaise image des cyclistes et peut vous mettre en difficulté. Vérifiez la réglementation locale pour le transport d'enfants et assurez-vous qu'ils sont bien attachés.

**Important :** Assurez-vous que les serrages rapides de la tige de selle et du Easy-Up Stemlifter sont bien serrés et que les deux roues sont fixées. Les eBullitt ont soit un levier de serrage rapide, soit des écrous sur la roue arrière. Les écrous doivent être serrés à 30–40 Nm. En général, si le levier ne marque pas la paume en le fermant, il est trop lâche ! Si la selle ou le guidon bouge lors d'un essai, resserrez les serrages rapides.

**Montage et réglages :** Votre eBullitt ou eBullitt X doit être entièrement monté lors du retrait chez votre revendeur. Si vous devez modifier votre configuration, suivez notre [playlist vidéo](#) qui guide le montage de chaque partie avec les outils nécessaires. La procédure est identique pour eBullitt et eBullitt X. Suivez le lien ou scannez le QR code pour accéder directement aux playlists.

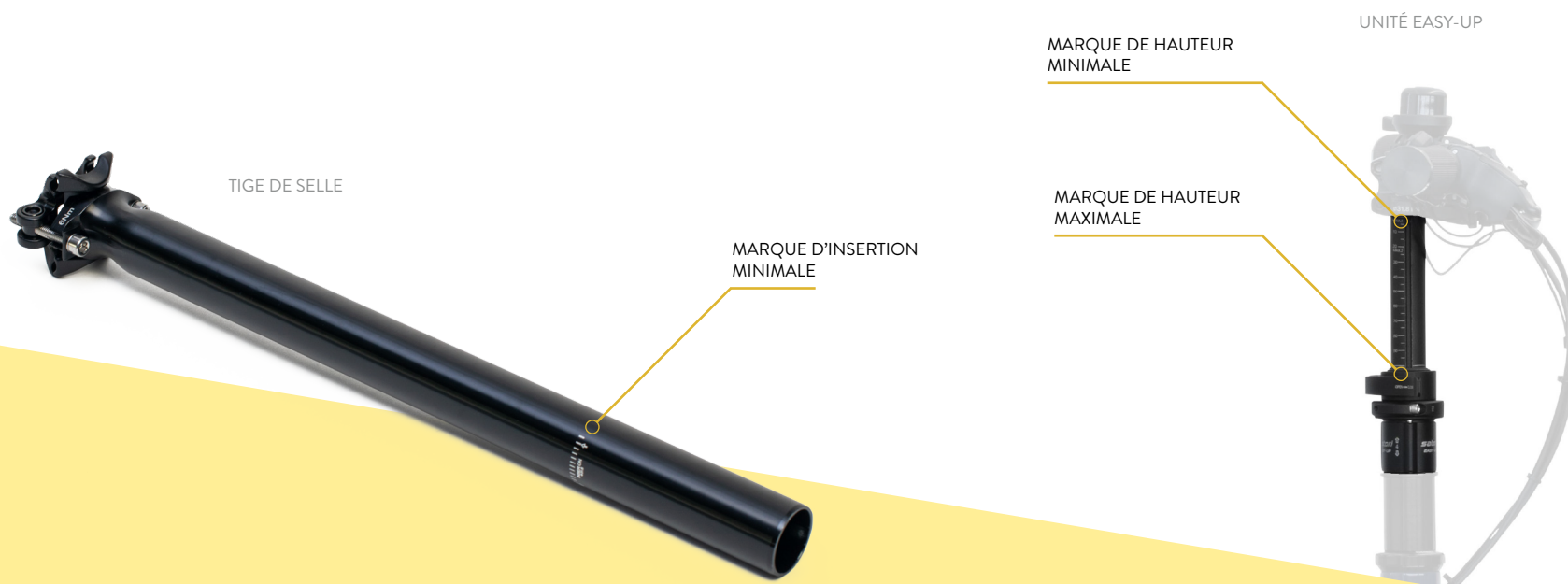

**Vérifiez votre capacité** à atteindre les leviers de frein et testez-les à basse vitesse. Vous pouvez aussi ajuster l'angle des leviers selon votre confort. Nos vélos quittent l'usine avec le levier gauche pour le frein avant et le droit pour l'arrière. Votre revendeur peut avoir modifié cela selon la réglementation locale. Nous recommandons vivement de porter un casque (comme Larry et Harry !). Selon l'usage du jour, adaptez votre eBullitt. Par exemple, avec des charges lourdes, abaissez un peu la selle pour poser le pied facilement et relevez le guidon pour éviter tout contact en tournant. Sans charge, réglez-le pour vitesse et confort. Votre eBullitt est équipé d'une transmission interne ou externe, permettant de rouler confortablement en montée comme en ville. C'est un outil très polyvalent – profitez-en pour rouler en toute sécurité !

**À propos du chargement** : Assurez-vous toujours que votre chargement est bien fixé et que vous pouvez démarrer, freiner et tourner en toute sécurité avant de rouler. Un chargement qui bouge en roulant peut être très dangereux. L'utilisation d'une remorque avec un Bullitt, y compris un eBullitt, pour le transport de charges ou de passagers, se fait à vos risques. Elle peut modifier sensiblement le comportement du vélo, notamment au démarrage, au freinage, en virage et en manœuvre.

Il existe de nombreuses remorques cargo et passagers du marché pouvant être fixées à votre eBullitt. Larry vs Harry ne vend, n'approuve ni ne recommande aucune marque ou modèle de remorque pour ses vélos cargo, y compris les eBullitt.

Lors de l'installation **d'accessoires** sur votre vélo, assurez-vous qu'ils sont correctement montés et utilisés. Des accessoires mal montés ou utilisés peuvent affecter le comportement du vélo et être dangereux. Les accessoires vendus par Larry vs Harry ont été testés et approuvés pour les Bullitt, s'ils sont montés et utilisés comme indiqué. Nous ne pouvons être responsables des accessoires non listés sur notre site. De nombreuses pièces sont de haute qualité, conçues spécifiquement pour le Bullitt et l'eBullitt. Elles doivent être remplacées par des pièces d'origine Larry vs Harry pour garantir l'intégrité du vélo. Disponibles chez votre revendeur Bullitt.

D'autres pièces courantes comme plaquettes, pneus, rayons, poignées, etc. peuvent être achetées dans tout bon magasin de vélos, sur les conseils d'un mécanicien qualifié connaissant leur usage avec votre eBullitt.



## GUIDE DE DÉMARRAGE RAPIDE

Allumons votre eBullitt. Assurez-vous que la batterie est bien engagée dans son support et maintenez le bouton d'alimentation enfoncé pendant trois secondes pour initialiser l'écran au guidon. Un bouton d'alimentation se trouve sur la batterie et aussi sur l'unité de commande gauche.

Le groupe XT 11 vitesses intègre Freeshift et Autoshift. **Freeshift** permet de changer de vitesse en roue libre. Utile si vous n'avez pas anticipé la montée.

Avec les versions 5 et 11 vitesses, vous pouvez activer **l'Autoshift**. Le vélo change alors de rapport automatiquement en roulant. Selon votre cadence, le couple et la vitesse, il sélectionne le rapport adapté. Vous pouvez toujours reprendre le contrôle avec les commandes.

Voyons maintenant les commandes. Vous avez des unités de commande à gauche et à droite du guidon.

**L'unité gauche** comporte un bouton marche en haut, un bouton d'éclairage en bas, deux flèches haut/bas et un bouton de défilement. Vous pouvez ajuster l'assistance avec les flèches.

Il y a aussi une aide à la marche, activée en maintenant la flèche bas quelques secondes. Elle aide à pousser le vélo en côte ou avec une charge lourde.

Plus l'assistance est élevée, plus le pédalage est facile, mais la batterie se décharge plus vite. Le bouton de défilement change les infos affichées sur l'écran ; en le maintenant quelques secondes, vous accédez au menu des paramètres.

Passons à **l'unité droite**. Les flèches contrôlent les rapports et le bouton central les modes – Auto 1, Auto 2 et Manuel. En mode Auto, vous pouvez toujours changer de rapport avec les flèches.

Enfin, regardons **l'écran** monté à droite de la potence. Utilisez le bouton de défilement de l'unité gauche pour naviguer entre les vues. La vue par défaut affiche vitesse, heure, niveau de batterie, mode d'assistance et plus. D'autres vues indiquent la vitesse actuelle et la cadence.

Pour des **instructions détaillées** sur l'utilisation de composants spécifiques, consultez la page des spécifications et les manuels Shimano correspondants. Pour plus d'informations sur les fonctionnalités des systèmes e-bike, [consultez ici](#).

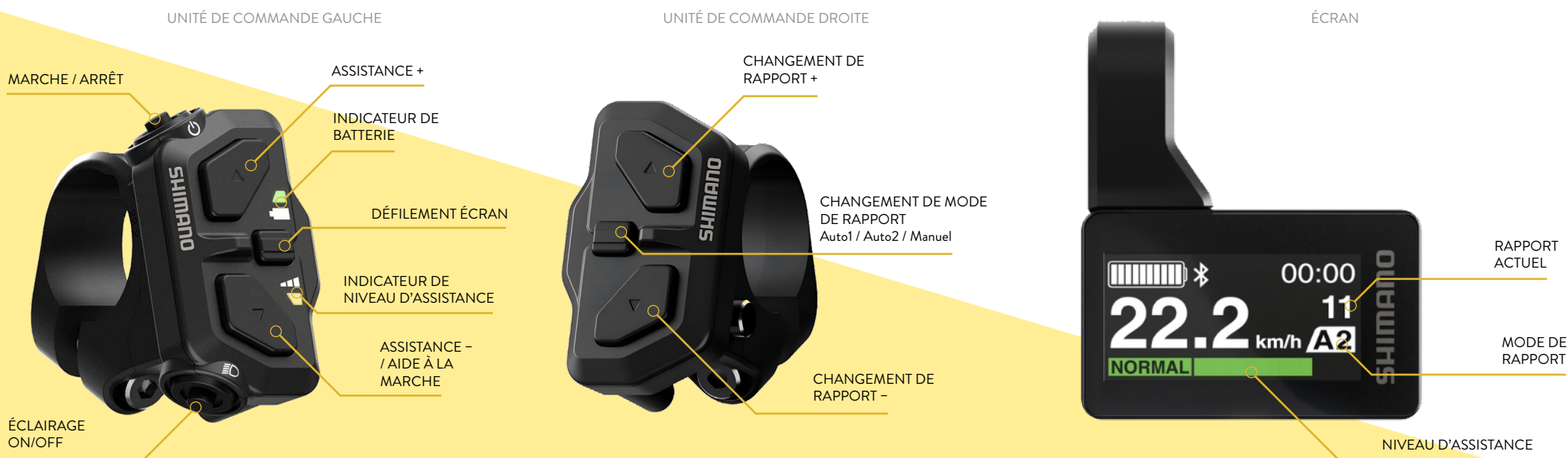



L'application **Shimano E-TUBE PROJECT** vous permet de personnaliser vos réglages selon votre style. Vous pouvez vérifier et mettre à jour le firmware, consulter le niveau de batterie, choisir les modes de changement de rapport et ajuster les timings automatiques. Vous pouvez aussi configurer les écrans avec quatre données par page. L'application aide à optimiser votre conduite et à créer des réglages adaptés. Avec des charges lourdes ou si vous débutez, vous pouvez régler le rapport de démarrage et choisir avec quel rapport partir. Pour plus de détails, consultez le site Shimano.

### Avis sur le Data Act de l'UE

Votre système Shimano STePS collecte des données d'usage non personnelles à des fins de diagnostic et de mise à jour, pouvant être partagées avec Shimano via l'application E-TUBE ou lors d'un entretien. Les clients de l'UE peuvent accéder à ces données directement auprès de Shimano. En savoir plus [ici](#).



LARRY  HARRY

# eBULLITT® & eBULLITT®X



EP801 BENUTZERHANDBUCH - DEUTSCH

# EP801 HANDBUCH

**SHIMANO**  
**E-BIKE**  
SYSTEMS

Larry vs Harry Headquarters: Esromgade 15, 2200 Copenhagen N, DK - Phone +45 31361719

[info@larryvsharry.com](mailto:info@larryvsharry.com) - [www.larryvsharry.com](http://www.larryvsharry.com)

Dieses Handbuch ist eine Übersetzung der englischen Originalversion. Wenn Sie Fragen zu dieser Übersetzung haben, kontaktieren Sie uns bitte unter [info@larryvsharry.com](mailto:info@larryvsharry.com)

Dieses Handbuch gilt für eBullitt und eBullitt X EP801



## INHALT

- 1 Willkommen und Einführung
- 2 Achtung
- 3 eBullitt Diagramm
- 4 Cockpit-Diagramm
- 5 Antriebsdiagramm
- 6 eBullitt EP801 Modellspezifikationen
- 7 eBullitt X EP801 Modellspezifikationen
- 8 Schaltgruppenspezifikationen
- 9 Anpassung & Setup
- 10 Einstellungen
- 11 Schnellstartanleitung
- 12 Shimano E-Tube Project App





## **WILLKOMMEN BEI LARRY VS HARRY**

Larry vs Harry ist ein Unternehmen, das sich darauf spezialisiert hat, die besten und vielseitigsten Lastenräder zu bauen. Der Larry vs Harry Bullitt wird weltweit verkauft. Wo auch immer Sie unterwegs sind, werden Sie Bullitts sehen. Diese eleganten Biester transportieren Waren und Menschen, fahren entspannt oder schnell – schneller – am schnellsten... Ein Fahrrad für alle und jeden.

Wir sind ein kleines Unternehmen, unterstützt von Dutzenden engagierten und enthusiastischen Händlern, die Ihre Fahrt sicher und angenehm machen. Autorisierte Bullitt-Händler sind die einzigen Orte, an denen Sie Ihr gewünschtes Bullitt kaufen können – oder in unserem Flagship-Store hier in Dänemark. Wir arbeiten eng mit den Fahrradhändlern in Ihrer Region zusammen, denn sie sind die qualifiziertesten Ansprechpartner, um die mechanische Integrität Ihres Fahrrads zu sichern, die richtige Einstellung zu gewährleisten, Sie zu beraten, wann und wo Sie fahren, Sie in Sicherheitsfragen zu unterstützen, Zubehör fachgerecht zu montieren und alles zu vermitteln, was Sie über das großartige Erlebnis des Radfahrens wissen sollten.

Unsere Mitarbeiter und Händler sind zu Recht stolz auf unseren internationalen Ruf als innovatives und qualitätsorientiertes Unternehmen, bei dem Service und Fahrspaß an erster Stelle stehen. Wir haben unzählige Stunden in die Entwicklung des Bullitt investiert, unser Handwerk verfeinert und dabei zahlreiche Auszeichnungen gewonnen. Unsere Modelle sind für eine möglichst breite Nutzergruppe konzipiert und setzen auf Komponenten, die Leistung, Langlebigkeit und ein gutes Preis-Leistungs-Verhältnis bieten. Der Bullitt ist ein Fahrrad für alle – für Profis wie für Familien, bei jedem Wetter und in jeder Umgebung.

Unsere Beiträge zum Radfahren umfassen viele Aspekte dieses Lebensstils – vom Transport über Freizeit bis hin zum Wettbewerb. Bei Larry vs Harry glauben wir, dass der Bullitt mehr ist als nur eine Maschine. Er ist ein fester Bestandteil der Gesellschaft, ein verlässlicher Begleiter und eine Möglichkeit, die Welt zu entdecken. Danke, dass Sie sich für einen Bullitt entschieden haben – und jetzt: rausgehen und losfahren!

– Larry vs Harry

## **EINFÜHRUNG**

Vielen Dank, dass Sie sich für ein Larry vs Harry eBullitt oder eBullitt X mit den hervorragenden Shimano E-Bike-Systemen entschieden haben.

Das EP801 verfügt über neue Schalttechnologie, die das Fahren erleichtert. Beim Rollen oder Anhalten schaltet das Bike in einen leichteren Gang. Mit fünf oder elf Gängen kann es beim Treten auch automatisch schalten. Wenn Sie das nicht möchten, können Sie jederzeit manuell eingreifen. Unterstützung und Schaltung lassen sich in der E-TUBE PROJECT App anpassen. Weitere Infos finden Sie auf S. 12 dieses Handbuchs und auf der Shimano-Website.

Wir empfehlen, das Shimano E-Bike-System-Handbuch vollständig zu lesen, um alle Funktionen zu verstehen. Wenn Sie aber gleich losfahren möchten, finden Sie hier eine kurze Einführung...

**Ihr eBullitt** ist dafür ausgelegt, Sie sowie verschiedenste Lasten zu transportieren, einschließlich eines oder mehrerer Passagiere. Das zulässige Gesamtgewicht beträgt 204 kg, einschließlich Fahrrad, Fahrer, Ladung und Zubehör. Unsachgemäße Nutzung kann zu Schäden am Fahrrad und zu Verletzungen führen. Prüfen Sie vor jeder Fahrt den Reifendruck. Der maximale Druck steht auf der Reifenflanke, wir empfehlen 65–70 psi / 4,5–5 bar. Beachten Sie stets die lokalen Vorschriften, damit Ihr eBullitt mit Reflektoren und Klingel korrekt ausgestattet ist.

Bei schlechten Lichtverhältnissen oder nachts stellen Sie sicher, dass Ihre Beleuchtung einwandfrei funktioniert. Die Shimano E-Bike-Systeme versorgen die Beleuchtung Ihres eBullitt direkt über den Hauptakku, sodass kein Batteriewechsel nötig ist. Sie können das Licht im Einstellungs Menü des Displays ein- und ausschalten. Achten Sie auf Umgebung, Gelände, Fahrbahn und Wetter und passen Sie Ihre Fahrweise den Bedingungen an.

**WARNUNG:** Der Bremsweg verlängert sich bei Nässe, auf rutschigen Oberflächen und bei höherer Beladung. Testen Sie Ihre Bremsen unter solchen Bedingungen immer bei niedriger Geschwindigkeit. Machen Sie sich mit dem Gefühl der hydraulischen Bremsen vertraut – sie sind kraftvoll und erfordern etwas Eingewöhnung. Bremskraft und Fahrverhalten variieren je nach Beladung, besonders in Kurven.

Erwartete Lebensdauer Ihres eBullitt: Bei guter Pflege und Aufmerksamkeit werden Sie viele Jahre mit Ihrem eBullitt fahren. Wir haben die Rahmen unter hoher Belastung getestet und die Bullitt-Plattform über Jahre entwickelt und sind überzeugt, dass sie dauerhafter Nutzung standhält, unabhängig vom Einsatz.

**Das gesagt,** Teile unterliegen Verschleiß; bei einem Familienrad müssen Bremsbeläge im Schnitt zwei- bis dreimal pro Jahr gewechselt und regelmäßig geprüft werden, die Kette ein- bis zweimal pro Jahr, und das Reifenprofil sollte geprüft werden. Dies hängt von Nutzung und Beladung ab und kann variieren. Bei einem Kurierfahrrad

# ACHTUNG

müssen Bremsbeläge im Schnitt sechs- bis achtmal pro Jahr und die Kette drei- bis fünfmal gewechselt werden. Auch dies variiert je nach Nutzung und Beladung. Diese Punkte können von einem Bullitt-Händler oder einem qualifizierten Mechaniker geprüft werden. Lassen Sie Ihr eBullitt alle sechs Monate bis zu einem Jahr prüfen.

Weitere Infos zu Bremsen und Einstellungen finden Sie in unseren Videos auf unserem [Youtube-Kanal](#). Nur die Kette sollte geölt werden; niemals Öl auf die Scheibenbremsen geben, da dies die Beläge verunreinigt und die Bremsleistung stark reduziert. Prüfen Sie die Räder regelmäßig auf lose oder gebrochene Speichen,

sonst droht Verzug. Details zu Antrieb/Drivetrain/Batterie finden Sie im Shimano E-Bike systems Handbuch. Dieses und weitere Handbücher gibt es auf [larryvsharry.com/manuals](http://larryvsharry.com/manuals). Bei Unsicherheit wenden Sie sich an Ihren Händler. Unsere Online-AGB enthalten Details zur Rahmen- und Teilegarantie.

**Außerdem gilt:** Nichts hält ewig und alle Fahrräder können Materialermüdung zeigen. Das betrifft auch Aluminiumrahmen, und langfristige Witterung beschleunigt den Verschleiß. Salz, Nässe und Belastung wirken sich auf Ihr eBullitt aus, doch regelmäßige Reinigung und Wartung verlängern die Lebensdauer. Nach einem Aufprall: Prüfen Sie zuerst sich selbst und holen Sie ggf. Hilfe. Kontrollieren Sie dann das Fahrrad. Nach jedem Sturz sollte es von einem Bullitt-Händler oder qualifizierten Mechaniker geprüft werden. Betroffene Teile (Rahmen, Gabel, Lenkarm, Räder, Lenker, Vorbau, Kurbel, Bremsen usw.) dürfen erst nach Prüfung weiter genutzt werden.

**WARNUNG:** Ein Sturz oder Aufprall kann Bauteile stark belasten und vorzeitige Materialermüdung verursachen. Ermüdete Teile können plötzlich versagen und zu Kontrollverlust, schweren Verletzungen oder Tod führen. Beim Fahren wirken zudem Vibrationen auf den Körper, abhängig von Untergrund, Beladung und Reifendruck. Wenn Sie häufig unter solchen Bedingungen fahren, ziehen Sie eine gefederte Sattelstütze und ergonomische Griffe in Betracht.

# EBULLITT & EBULLITT X\* DIAGRAMM

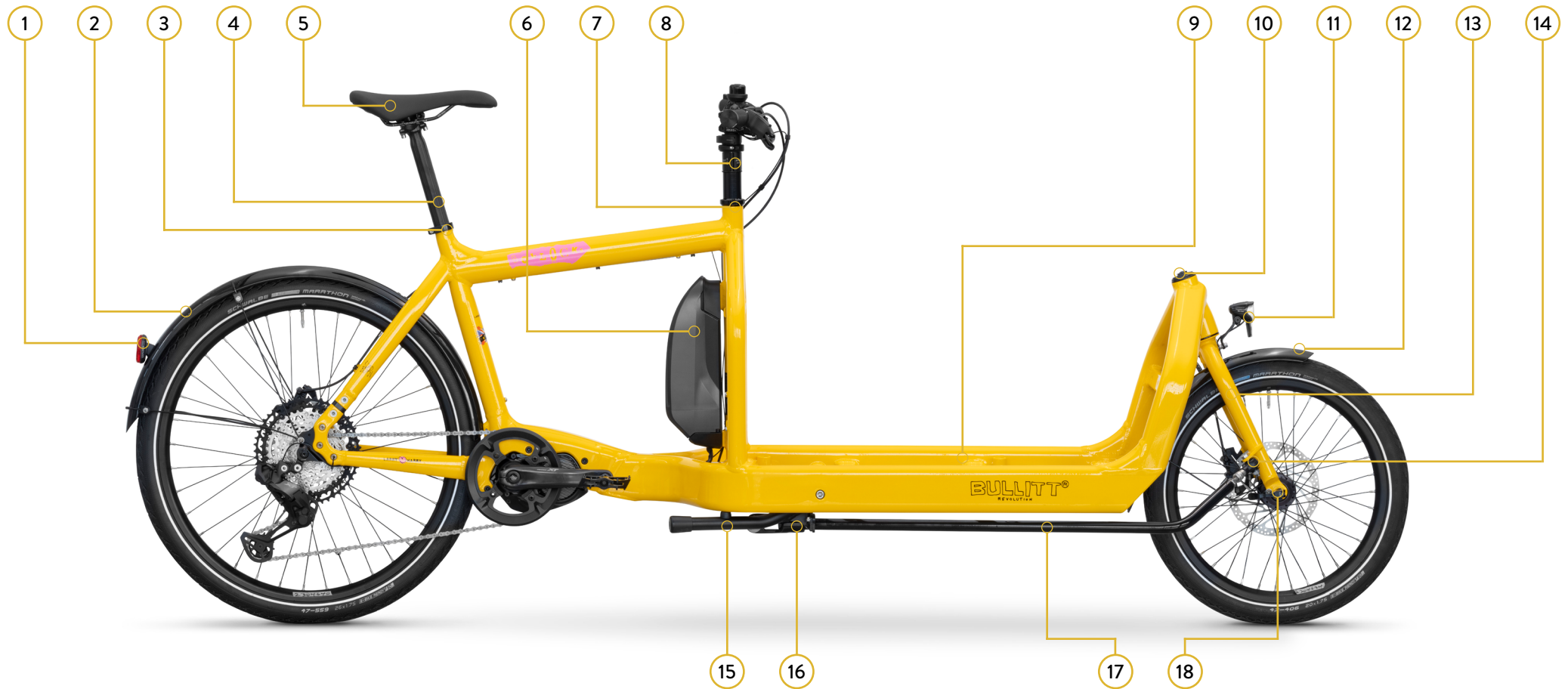

1	Rücklicht	6	Akku	11	Frontlicht	16	Lenkgestänge-Verbindung
2	Hinterrad-Schutzblech	7	Lenkgestänge-Steuersatz	12	Vorderrad-Schutzblech	17	Lenkarm
3	Sattelklemme	8	Easy-Up Vorbau-Erhöhung	13	Gabel	18	Schnellspannachse
4	Sattelstütze	9	Ladefläche	14	Kugelgelenk		
5	Sattel	10	Steuersatz der Gabel	15	Ständer		

\* Hier ist nur das eBullitt in Standardlänge abgebildet, die aufgeführten Komponenten sind jedoch bei eBullitt und eBullitt X identisch.

# EBULLITT & EBULLITT X EP801 COCKPIT DIAGRAMM



1	Computer/Display	3	Linke Schaltereinheit	5	Vorbau	7	Bremshebel
2	Easy-Up Schnellspanner	4	Klingel	6	Rechte Schaltereinheit	8	Griffe

# EBULLITT & EBULLITT X EP801 ANTRIEBSDIAGRAMM

## EXTERNE SCHALTUNG

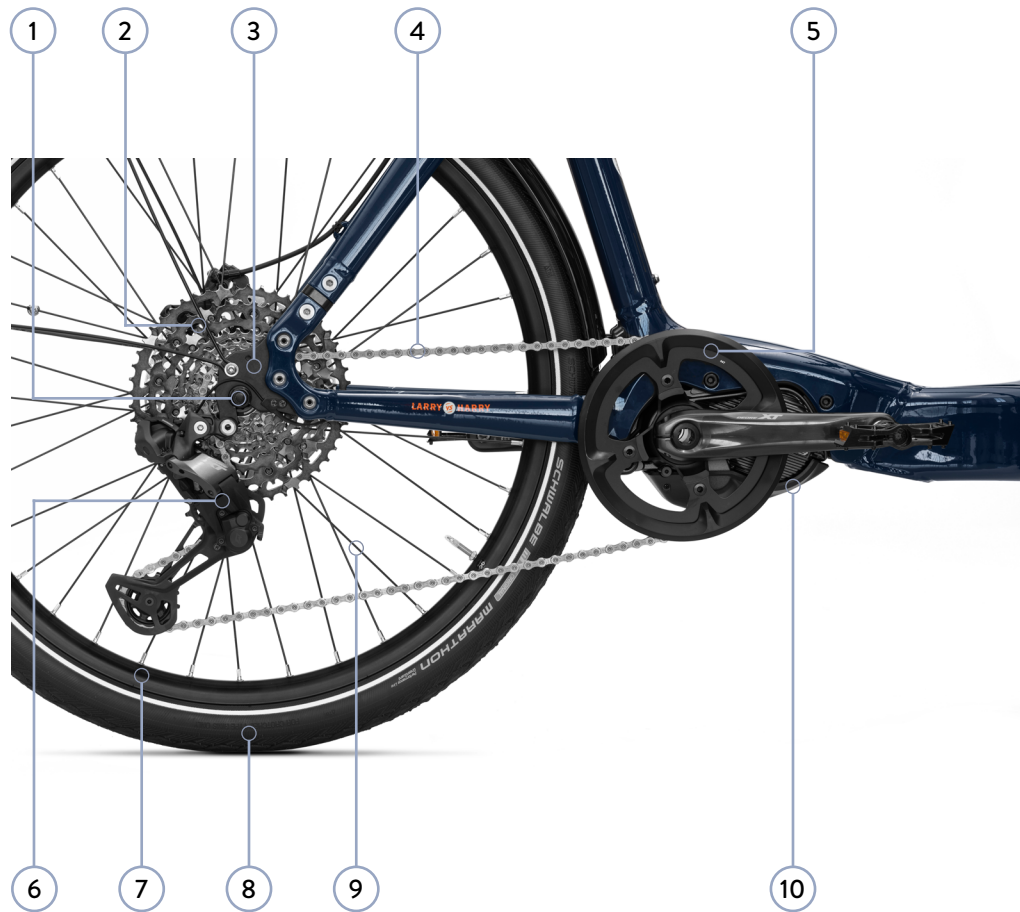

## INNENSCHALTUNG

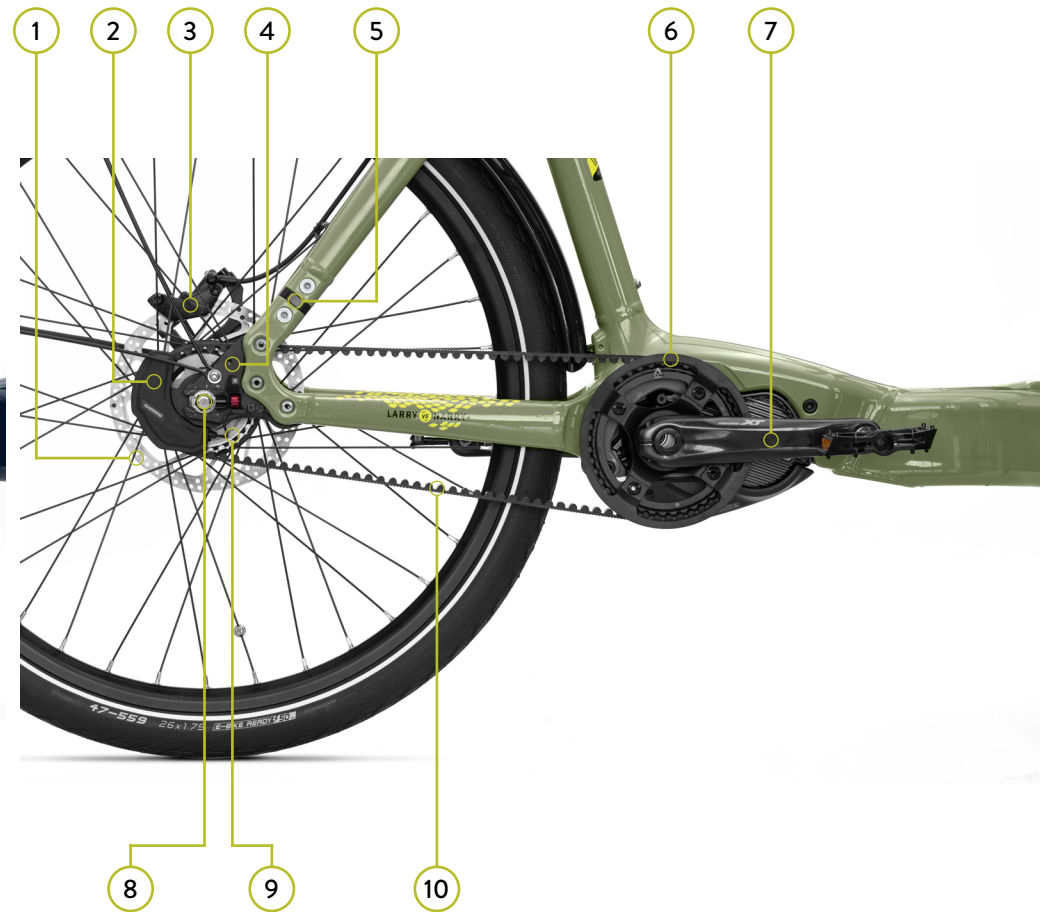

1	Schnellspannachse
2	Kassette
3	Ausfallende
4	Kette
5	Kettenblatt

6	Schaltwerk
7	Felge
8	Reifen
9	Speiche
10	Antriebseinheit

1	Bremsscheibe
2	Motoreinheit
3	Bremssattel
4	Ausfallende
5	Gates Rahmenverschluss

6	Gates Front-Ritzel
7	Kurbelarm mit Pedal
8	Achsmutter
9	Gates Hinterritzel
10	Gates Riemen

# EBULLITT EP801

## MODELLSPEZIFIKATIONEN

<b>MODELLTYP</b>	eBUR37-1	<b>ANTRIEBSEINHEIT</b>	SHIMANO STePS EP801 DU-EP801-CRG
<b>ABMESSUNGEN</b>	L 2430 x W 460 x max H 1200 mm	<b>AKKU</b>	SHIMANO BT-EN605 (504 Wh) oder BT-EN606 (630 Wh)
<b>ÜBERSTANDSHÖHE</b>	770 mm	<b>COMPUTER</b>	SHIMANO display SC-EN600
<b>RAHMENMATERIAL</b>	7005/T6 Aluminium	<b>SCHALTEREINHEITEN</b>	SHIMANO Drei-Tasten-Schaltereinheiten SW-EN600-L & SW-EN600-R
<b>ZULÄSSIGES GESAMTGEWICHT (GVWR)</b>	204 kg	<b>LADEGERÄT</b>	SHIMANO 4-A-Ladegerät EC-E8004
<b>NENNDAUERLEISTUNG</b>	250W	<b>FELGEN</b>	20" und 26" Alexrims FR32
<b>MAXIMALE UNTERSTÜTZUNGSGESCHWINDIGKEIT</b>	25 km/h	<b>REIFEN</b>	Schwalbe Marathon 20"x1.75, 26"x1.75
<b>MAXIMALES DREHMOMENT</b>	85 Nm	<b>VORDERRADNABE</b>	Novatec, schwarz, 100x9mm
<b>NENNSPANNUNG</b>	36 V DC	<b>BELEUCHTUNG</b>	Busch & Müller – Secuzed Rücklicht, Lumotec Frontlicht

# EBULLITT X EP801

## MODELLSPEZIFIKATIONEN

<b>MODELLTYP</b>	eBUR37-X-1	<b>ANTRIEBSEINHEIT</b>	SHIMANO STePS EP801 DU-EP801-CRG
<b>ABMESSUNGEN</b>	L 2650 x W 460mm x max H 1200 mm	<b>AKKU</b>	SHIMANO BT-EN605 (504 Wh) oder BT-EN606 (630 Wh)
<b>ÜBERSTANDSHÖHE</b>	770 mm	<b>COMPUTER</b>	SHIMANO display SC-EN600
<b>RAHMENMATERIAL</b>	7005/T6 Aluminium	<b>SCHALTEREINHEITEN</b>	SHIMANO Drei-Tasten-Schaltereinheiten SW-EN600-L & SW-EN600-R
<b>ZULÄSSIGES GESAMTGEWICHT (GVWR)</b>	204 kg	<b>LADEGERÄT</b>	SHIMANO 4-A-Ladegerät EC-E8004
<b>NENNDAUERLEISTUNG</b>	250W	<b>FELGEN</b>	20" und 26" Alexrims FR32
<b>MAXIMALE UNTERSTÜTZUNGSGESCHWINDIGKEIT</b>	25 km/h	<b>REIFEN</b>	Schwalbe Marathon 20"x1.75, 26"x1.75
<b>MAXIMALES DREHMOMENT</b>	85 Nm	<b>VORDERRADNABE</b>	Novatec, schwarz, 100x9mm
<b>NENNSPANNUNG</b>	36 V DC	<b>BELEUCHTUNG</b>	Busch & Müller – Secuzed Rücklicht, Lumotec Frontlicht

# EBULLITT & EBULLITT X EP801 SCHALTGRUPPENSPEZIFIKATIONEN

	NEXUS 5 DI2 W/ GATES CARBON BELT	XT 11-SPEED LINKGLIDE DI2
<b>MODELL EBULLITT MODELL EBULLITT X</b>	eBUR37-EP8-N5G eBUR37-X-EP8-N5G	eBUR37-EP8-XT11 eBUR37-X-EP8-XT11
<b>MOTOREINHEIT / SCHALTWERK</b>	MU-UR510 SHIMANO Motoreinheit	RD-M8150-11 SHIMANO Deore XT Di2 LINK- GLIDE Schaltwerk 1x11-fach
<b>HINTERRADNABE</b>	SG-C7050-5D intern SHIMANO Nexus 5-Gang	D462SB-SL extern Novatec 135 mm Freilaufnabe
<b>VORDERRITZEL / KETTENBLATT</b>	GATES Carbon Drive CDX Front-Ritzel mit integriertem Bash- guard, 42 Z	44 Z Shimano Alu-Spider-Einheit
<b>HINTERRITZEL / KASSETTE</b>	GATES Carbon Drive CDX Hinterritzel, 28 Z	SHIMANO Linkglide 11-fach Kass- ette, 11-50 Z CS-LG500-11
<b>BREMSEN</b>	TRP C2.3 Cargo e-MTB HD-EU832 mit 180 mm / 2,3 mm Bremscheiben	TRP C2.3 Cargo e-MTB HD-EU832 mit 180 mm / 2,3 mm Bremscheiben
<b>KETTE / RIEMEN</b>	GATES Carbon Drive CDX, 111 Z	120L Kette mit Schnellverschluss
<b>KURBELARM</b>	FC-M8150	FC-M8150

**Beim Einstellen Ihres Bikes** beachten Sie Sicherheit und volle Kontrolle in allen Situationen. Auch erfahrene Fahrer müssen sich an das lange eBullitt und das vordere Rad gewöhnen, daher anfangs vorsichtig die Höhe von Sattelstütze und Easy-Up Stemlifter einstellen. Die Sattelhöhe kann später für volle Beinextension erhöht werden. Die Sattelstütze hat eine Mindesteinstecktiefe, der Easy-Up Stemlifter eine Mindest- und Maximalhöhe. Prüfen Sie die Markierungen – sie dürfen im Betrieb nie sichtbar sein; bei Bedarf eine längere Sattelstütze verwenden. **WARNUNG:** Wenn die Sattelstütze so hoch eingestellt ist, dass die Mindestmarkierung sichtbar ist, besteht Bruchgefahr und Rahmenbeschädigung – mit Risiko von Sturz und schweren Verletzungen. Der Sattelwinkel kann eingestellt werden. Meist wird eine waagerechte Position bevorzugt, Sie können ihn aber neigen;

achten Sie darauf, dass alles fest angezogen ist und prüfen Sie Komfort und Sicherheit. Machen Sie die erste Fahrt in verkehrsfreier Umgebung, um sich an Lenkung, Bedienelemente und Schalten zu gewöhnen. Fahren Sie nicht auf Gehwegen; das schadet dem Ruf und kann Probleme verursachen. Prüfen Sie die lokalen Vorschriften für Kindertransport und sichern Sie Kinder immer korrekt.

**Wichtig:** Stellen Sie sicher, dass die Schnellspanner an Sattelstütze und Easy-Up Stemlifter fest angezogen sind und beide Räder sicher sitzen. eBullitts haben hinten entweder einen Schnellspanner oder Achsmuttern. Diese sollten mit 30–40 Nm angezogen werden. Generell gilt: Hinterlässt der Schnellspannhebel beim Schließen keinen Abdruck in der Handfläche, ist er zu locker! Wenn sich Sattel oder Lenker bei der Probefahrt bewegt, ziehen Sie die Schnellspanner fester an.

**Montage & Anpassungen:** Ihr eBullitt oder eBullitt X wird beim Händler vollständig montiert übergeben. Falls Sie Änderungen vornehmen möchten, folgen Sie unserer Video-Playlist, die die Montage aller Teile inkl. benötigter Werkzeuge zeigt. Der Ablauf ist bei eBullitt und eBullitt X gleich. Folgen Sie dem Link oder scannen Sie den QR-Code, um direkt zu den Playlists zu gelangen.

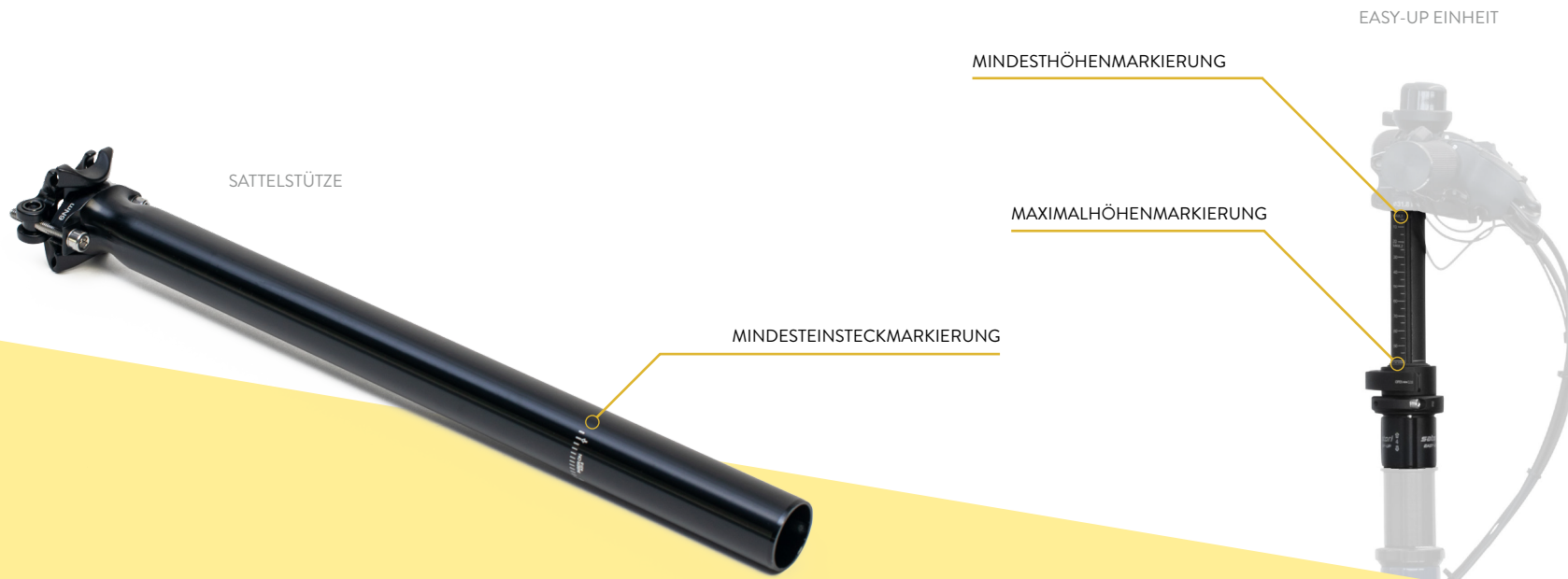

**Prüfen Sie Ihre Fähigkeit**, die Bremshebel zu erreichen, und testen Sie die Bremsen bei niedriger Geschwindigkeit. Sie können auch den Winkel der Hebel anpassen. Ab Werk bremst links vorne und rechts hinten. Ihr Händler kann dies je nach Vorschriften geändert haben. Wir empfehlen dringend, immer einen Helm zu tragen (wie Larry und Harry!). Passen Sie Ihr eBullitt je nach Einsatz an. Bei schweren Lasten Sattel etwas absenken und Lenker anheben, um Kontakt zu vermeiden. Ohne Last eher auf Geschwindigkeit und Komfort einstellen. Ihr eBullitt hat Innen- oder Außenschaltung für komfortables Fahren bergauf wie in der Stadt. Ein vielseitiges Werkzeug – nutzen Sie das für maximale Sicherheit!

**Zum Thema Ladung:** Stellen Sie sicher, dass Ihre Ladung sicher befestigt ist und Sie Ihr eBullitt vor der Fahrt sicher starten, bremsen und lenken können. Bewegliche Ladung während der Fahrt kann sehr gefährlich sein. Die Nutzung eines Anhängers mit einem Bullitt, auch eBullitt, ob für Lasten oder Personen, erfolgt auf eigenes Risiko. Ein Anhänger kann das Fahrverhalten deutlich verändern, insbesondere beim Anfahren, Bremsen, Kurvenfahren und Manövrieren.

Es gibt viele Cargo- und Personenanhänger, die sich an Ihr eBullitt montieren lassen. Larry vs Harry verkauft, unterstützt oder empfiehlt keine bestimmten Marken oder Modelle für seine Cargo-Bikes, einschließlich eBullitt.

Beim Anbringen von **Zubehör** an Ihrem Fahrrad achten Sie auf korrekten Sitz und richtige Verwendung. Falsch montiertes oder genutztes Zubehör kann das Fahrverhalten beeinträchtigen und unsicher sein. Von Larry vs Harry verkaufte Zubehörteile sind für Bullitt getestet und freigegeben, sofern sie korrekt montiert und verwendet werden. Für nicht auf unserer Website gelistetes Zubehör übernehmen wir keine Verantwortung. Viele Teile sind hochwertig und speziell für Bullitt und eBullitt entwickelt. Sie müssen durch originale Larry vs Harry Ersatzteile ersetzt werden, um die Integrität zu sichern. Erhältlich bei Ihrem Bullitt-Händler.

Andere gängige Teile wie Bremsbeläge, Reifen, Speichen, Griffe usw. erhalten Sie im Fachhandel, nach Beratung durch einen Mechaniker, der ihren Einsatz am eBullitt kennt.



Die minimale Sattelhöhe beim eBullitt beträgt 73 cm (28,7") mit Standardsattel und Kurbeln. Gemessen von der Satteloberkante zur Pedaloberfläche, jeweils in unterster Position.

# SCHNELLSTARTANLEITUNG

Schalten wir Ihr eBullitt ein. Stellen Sie sicher, dass der Akku korrekt eingesetzt ist, und halten Sie den Einschaltknopf drei Sekunden gedrückt, um das Display am Lenker zu aktivieren. Es gibt einen Einschaltknopf am Akku und auch an der linken Schaltereinheit.

Die XT 11-fach Schaltung verfügt über Freeshift und Autoshift. **Freeshift** ermöglicht das Schalten im Freilauf. Praktisch, wenn Sie den Anstieg nicht vorhergesehen haben.

Bei 5- und 11-Gang können Sie auch **Autoshift** aktivieren. Das Fahrrad schaltet dann automatisch während der Fahrt. Je nach Trittfrequenz, Drehmoment und Geschwindigkeit wählt es den passenden Gang. Sie können jederzeit mit den Schalttasten eingreifen.

Schauen wir uns nun die Bedienelemente an. Am Lenker befinden sich Schaltereinheiten links und rechts.

**Die linke Einheit** hat oben einen Einschaltknopf, unten einen Lichtknopf, zwei Pfeiltasten und eine Display-Scrolltaste. Mit den Pfeilen stellen Sie die Unterstützungsstufe ein.

Es gibt auch eine Schiebehilfe, die durch Gedrückthalten der Pfeiltaste nach unten aktiviert wird. Sie hilft beim Schieben bergauf oder mit schwerer Last.

Je höher die Unterstützung, desto leichter das Pedalieren, aber der Akku entlädt sich schneller. Die Scrolltaste ändert die Anzeige; gedrückt halten öffnet das Einstellungs Menü.

Weiter zur **rechten Einheit**. Die Pfeiltasten steuern die Gänge, die mittlere Taste die Modi – Auto 1, Auto 2 und Manuell. Im Auto-Modus können Sie jederzeit mit den Pfeilen eingreifen.

Zum Schluss sehen wir uns das **display** rechts am Vorbau an. Mit der Scrolltaste der linken Einheit wechseln Sie zwischen den Ansichten.

Die Standardansicht zeigt Geschwindigkeit, Zeit, Akkustand, Unterstützungsmodus und mehr. Weitere Ansichten zeigen aktuelle Geschwindigkeit und Trittfrequenz.

Für **detaillierte Anweisungen** zur Nutzung einzelner Komponenten sehen Sie auf der Spezifikationsseite und in den Shimano-Handbüchern nach. Weitere Infos zu den E-Bike-Systemen finden Sie [hier](#).

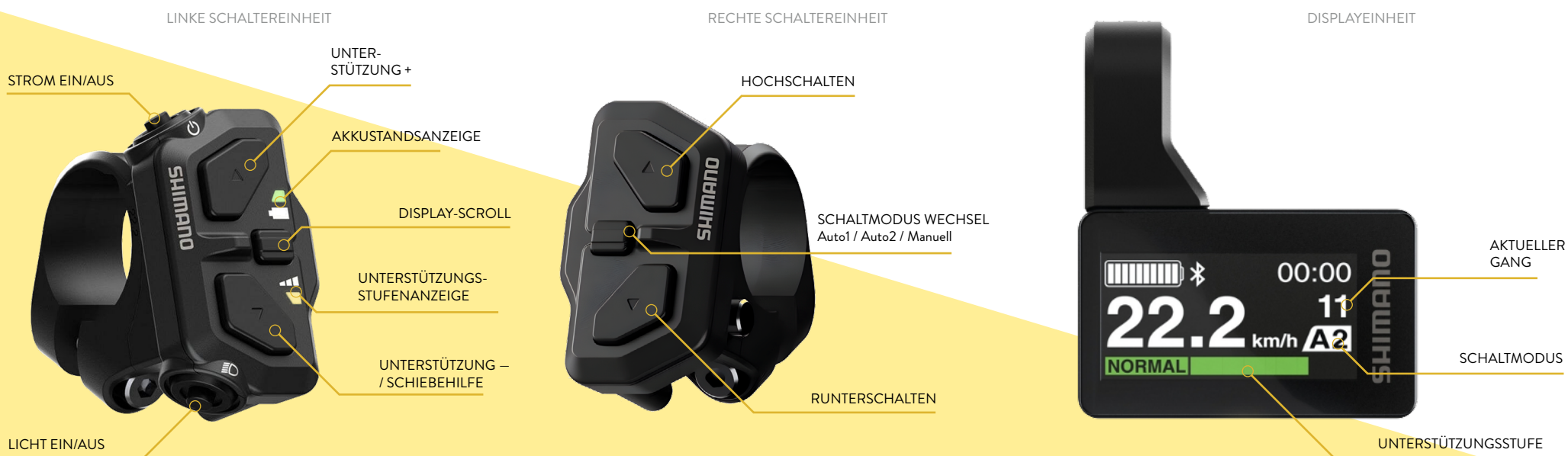



Mit der **Shimano E-TUBE PROJECT** App können Sie Einstellungen an Ihren Fahrstil anpassen. Sie können Firmware prüfen und aktualisieren, den Akkustand anzeigen, Schaltmodi wählen und automatische Schaltzeiten anpassen. Außerdem lassen sich die Anzeigen mit vier Fahrdaten pro Bildschirm konfigurieren. Die App hilft, Ihr Fahrerlebnis zu optimieren und individuelle Einstellungen zu erstellen. Bei schweren Lasten oder wenn Sie sich erst eingewöhnen, können Sie den Startgang festlegen. Weitere Infos finden Sie auf der Shimano-Website.

#### Hinweis zum EU Data Act

Ihr Shimano STePS System erfasst nicht personenbezogene Nutzungsdaten für Diagnose und Updates, die über die E-TUBE App oder bei Wartungen an Shimano übermittelt werden können. EU-Kunden haben das Recht, diese Daten direkt bei Shimano einzusehen. Mehr dazu [hier](#).



LARRY  HARRY

# eBULLITT® & eBULLITT®X

# MANUALE EP801

MANUALE UTENTE EP801 - ITALIANO



**SHIMANO**  
**E-BIKE**  
**SYSTEMS**

Larry vs Harry Headquarters: Esromgade 15, 2200 Copenhagen N, DK – Phone +45 31361719

[info@larryvsharry.com](mailto:info@larryvsharry.com) – [www.larryvsharry.com](http://www.larryvsharry.com)

Questo manuale è una traduzione della versione originale in inglese. Per qualsiasi domanda su questa traduzione, contattaci all'indirizzo [info@larryvsharry.com](mailto:info@larryvsharry.com)

Questo manuale copre eBullitt ed eBullitt X EP801



## CONTENUTO

- 1 Benvenuto e introduzione
- 2 Attenzione
- 3 Schema eBullitt
- 4 Schema cockpit
- 5 Schema trasmissione
- 6 Specifiche modello eBullitt EP801
- 7 Specifiche modello eBullitt X EP801
- 8 Specifiche gruppo cambio
- 9 Adattamento e configurazione
- 10 Regolazioni
- 11 Guida rapida
- 12 App Shimano E-Tube Project





## **BENVENUTO DA LARRY VS HARRY**

Larry vs Harry è un'azienda dedicata a offrirti le cargo bike migliori e più versatili. Il Larry vs Harry Bullitt è venduto in tutto il mondo. Ovunque tu vada, troverai dei Bullitt. Queste eleganti "bestie" trasportano merci e persone, pedalano tranquille o vanno veloci – più veloci – velocissime... Una bici per tutti e per chiunque.

Siamo una piccola azienda, supportata da decine di rivenditori dedicati ed entusiasti, che rendono la tua esperienza sicura e divertente. I rivenditori Bullitt autorizzati sono gli unici luoghi dove acquistare il Bullitt che desideri, oppure nel nostro flagship store qui in Danimarca. Ci affidiamo ai rivenditori della tua zona perché sono i professionisti più qualificati per garantire l'integrità meccanica della bici, assicurare una corretta regolazione, consigliarti dove e quando pedalare, supportarti sulla sicurezza, montare correttamente gli accessori e condividere tutto ciò che serve sapere su questo meraviglioso mondo della bici.

I nostri dipendenti e rivenditori sono giustamente orgogliosi della nostra reputazione internazionale come azienda innovativa e orientata alla qualità, dove il servizio e il piacere di guida sono la priorità. Abbiamo dedicato un'enorme quantità di tempo allo sviluppo del Bullitt, affinando le nostre competenze e ottenendo numerosi riconoscimenti. I nostri modelli sono progettati per il più ampio pubblico possibile, con componenti che offrono prestazioni, durata e valore. Il Bullitt è una bici pensata per tutti – professionisti e famiglie – in ogni condizione e in ogni ambiente.

Il nostro contributo al mondo della bici copre molti aspetti di questo stile di vita – dal trasporto al tempo libero fino alla competizione. In Larry vs Harry crediamo che il Bullitt sia più di una semplice macchina. È una parte integrante della società, un compagno affidabile e un modo per esplorare il mondo. Grazie per aver scelto un Bullitt – ora esci e goditi la pedalata!

– *Larry vs Harry*

## **INTRODUZIONE**

Grazie per aver acquistato una Larry vs Harry eBullitt o eBullitt X, basata sugli eccellenti sistemi Shimano E-Bike.

Il sistema EP801 integra una nuova tecnologia di cambiata che rende la guida più semplice. Durante la marcia o in fase di arresto passa a una marcia più leggera.

Con 5 o 11 velocità può anche cambiare automaticamente mentre pedali. Se non lo desideri, puoi sempre intervenire tramite i comandi. Puoi personalizzare assistenza e cambio tramite l'app E-TUBE PROJECT. Maggiori dettagli a p.12 di questo manuale e sul sito Shimano.

Consigliamo vivamente di leggere per intero il manuale Shimano E-Bike per comprendere tutte le funzioni. Se però vuoi iniziare subito, ecco una breve introduzione per partire...

**Il tuo eBullitt** è progettato per trasportare te e diversi tipi di carico, inclusi uno o più passeggeri. Il peso totale massimo autorizzato è di 204 kg, inclusi bici, ciclista, carico e accessori. Un uso improprio può causare danni alla bici e lesioni. Prima di ogni uscita verifica la pressione degli pneumatici. Il valore massimo è indicato sul fianco, ma consigliamo 65–70 psi / 4,5–5 bar. Controlla sempre le normative locali per assicurarti che il tuo eBullitt sia conforme e dotato di riflettori e campanello corretti.

Quando si guida in condizioni di scarsa illuminazione o di notte, assicurati che le luci funzionino correttamente. I sistemi Shimano E-Bike alimentano le luci del tuo eBullitt direttamente dalla batteria principale, quindi non è necessario sostituire batterie. Puoi accendere e spegnere le luci dal menu impostazioni del display. Presta attenzione a ciò che ti circonda, al terreno, alla superficie stradale e al meteo, e adatta la guida alle condizioni.

**AVVERTENZA:** La distanza di frenata aumenta in condizioni di bagnato, su superfici scivolose e con carichi più pesanti. Testa sempre i freni a bassa velocità in queste condizioni. Prendi confidenza con i freni idraulici: sono potenti e richiedono un po' di adattamento. La potenza frenante e il comportamento della bici variano in base al carico, soprattutto in curva.

Durata prevista del tuo eBullitt: Con cura e attenzione potrai utilizzare il tuo eBullitt per molti anni. Abbiamo

testato i telai sotto forte stress e sviluppato la piattaforma Bullitt per anni, e siamo certi che resisterà a un uso prolungato, indipendentemente dall'utilizzo.

**Detto questo**, i componenti sono soggetti a usura; su una bici familiare, le pastiglie dei freni devono essere sostituite in media due o tre volte all'anno e controllate regolarmente, la catena una o due volte all'anno e l'usura dei pneumatici deve essere verificata. Tutto dipende dal carico e dall'utilizzo e può variare in più o in meno. Su una bici da corriere, le pastiglie devono essere sostituite in media da sei a otto volte all'anno e la catena da tre a cinque volte. Anche in questo caso varia in base

# ATTENZIONE

all'uso e al carico e può essere più o meno frequente. Questi controlli possono sempre essere effettuati da un rivenditore Bullitt o da un meccanico qualificato. Si consiglia di far controllare il proprio eBullitt da un rivenditore Bullitt locale o da un meccanico qualificato ogni sei mesi fino a un anno.

Per saperne di più su freni e regolazioni, consulta i nostri video sul [canale Youtube](#).

Solo la catena va lubrificata; non mettere mai olio sui

freni a disco, perché contamina le pastiglie e riduce molto la frenata. Controlla regolarmente le ruote (raggi allentati o rotti), altrimenti rischiano di deformarsi. Consulta il manuale Shimano E-Bike systems per motore/trasmissione/batteria. Questo e altri manuali sono su [larryvsharry.com/manuals](http://larryvsharry.com/manuals). In caso di dubbi, rivolgiti al tuo rivenditore. Consulta anche i Termini e condizioni online per la garanzia su telaio e componenti.

**Inoltre**, nulla dura per sempre e tutte le biciclette possono subire fatica dei materiali. Vale anche per i telai in alluminio, e l'esposizione prolungata agli agenti accelera l'usura. Sale, pioggia e sollecitazioni incidono sul tuo eBullitt, ma lavaggi e manutenzione regolari ne prolungano la vita. In caso di impatto: controlla prima eventuali lesioni e rivolgiti a un medico se necessario. Poi verifica la bici. Dopo ogni caduta, falla controllare da un rivenditore Bullitt o da un meccanico

qualificato. I componenti (telaio, forcella, braccio di sterzo, ruote, manubrio, attacco, guarnitura, freni, ecc.) colpiti non devono essere usati prima di un controllo.

**AVVERTENZA:** Una caduta o un impatto può sottoporre i componenti a forti sollecitazioni e causare fatica precoce. Componenti affaticati possono cedere improvvisamente, causando perdita di controllo, gravi lesioni o morte. Andare in bici comporta anche vibrazioni sul corpo, in base a terreno, carico e pressione dei pneumatici. Se pedali spesso in queste condizioni, valuta un reggisella ammortizzato e manopole ergonomiche.

# SCHEMA EBULLITT & EBULLITT X\*

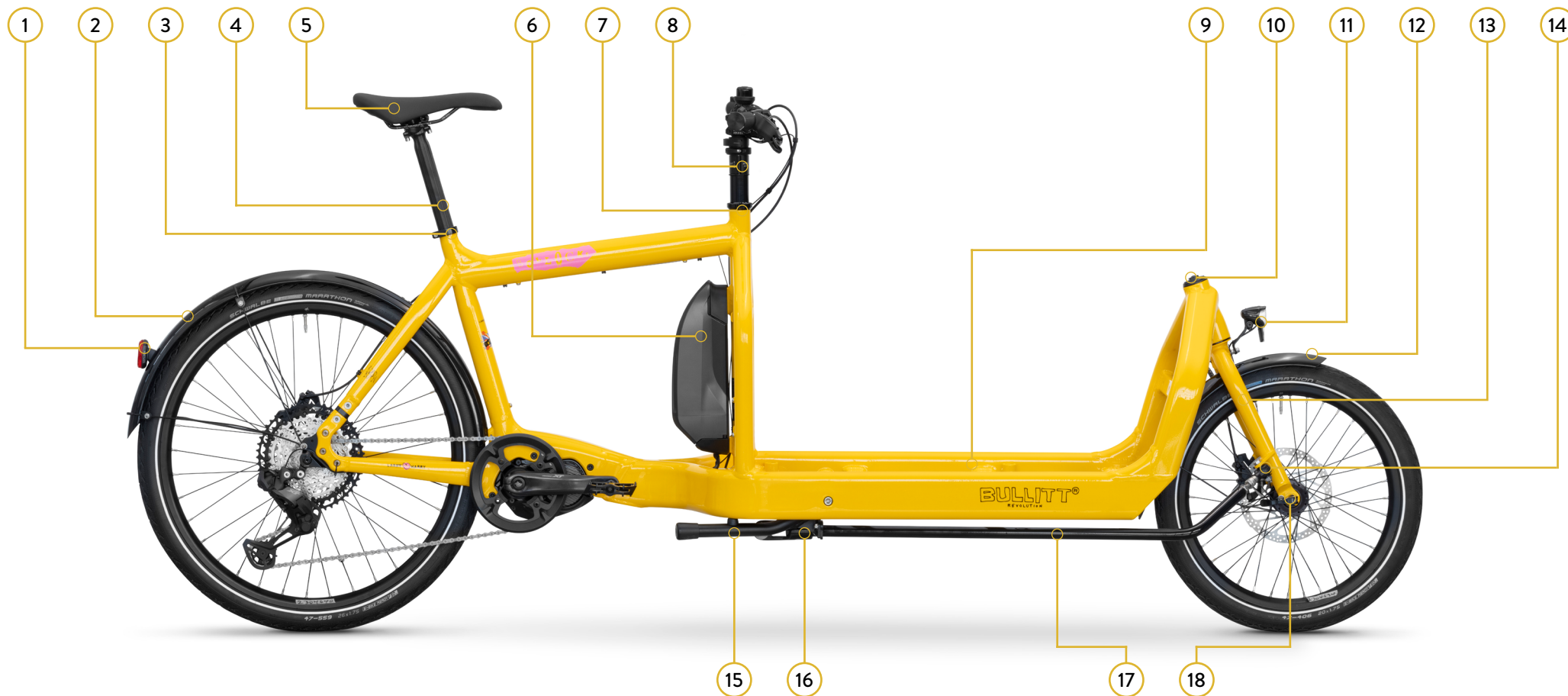

1	Luce posteriore	6	Batteria	11	Luce anteriore	16	Collegamento dell'asta di sterzo
2	Parafango posteriore	7	Serie sterzo dell'asta di sterzo	12	Parafango anteriore	17	Braccio di sterzo
3	Collare reggisella	8	Rialzo attacco manubrio Easy-Up	13	Forcella	18	Asse a sgancio rapido
4	Reggisella	9	Area di carico	14	Giunto sferico		
5	Sella	10	Serie sterzo della forcella	15	Cavalletto		

\* Qui è illustrato solo l'eBullitt di lunghezza standard, ma i componenti indicati sono gli stessi per eBullitt ed eBullitt X.

## SCHEMA COCKPIT EBULLITT & EBULLITT X EP801



1	Computer/Display	3	Unità di comando sinistra	5	Attacco manubrio	7	Leva freno
2	Sgancio rapido Easy-Up	4	Campanello	6	Unità di comando destra	8	Manopole

# SCHEMA TRASMISSIONE EBULLITT & EBULLITT X EP801

## CAMBIO ESTERNO

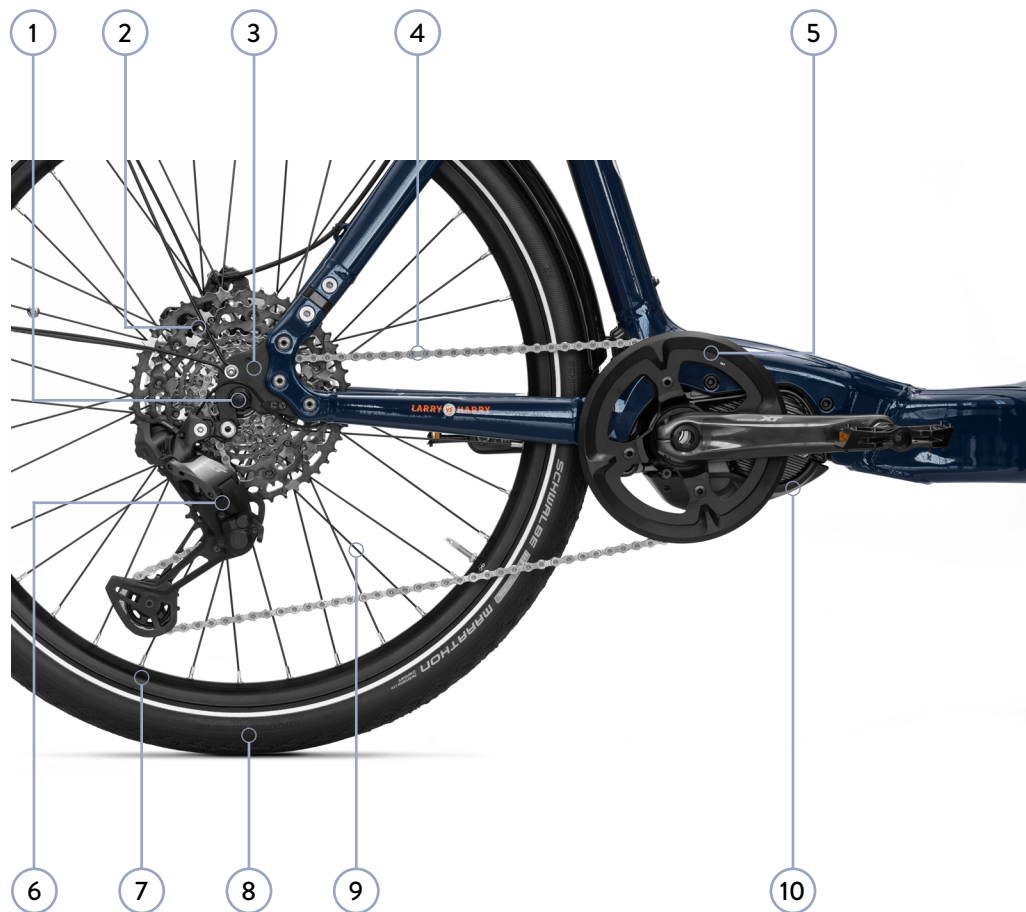

## CAMBIO INTERNO

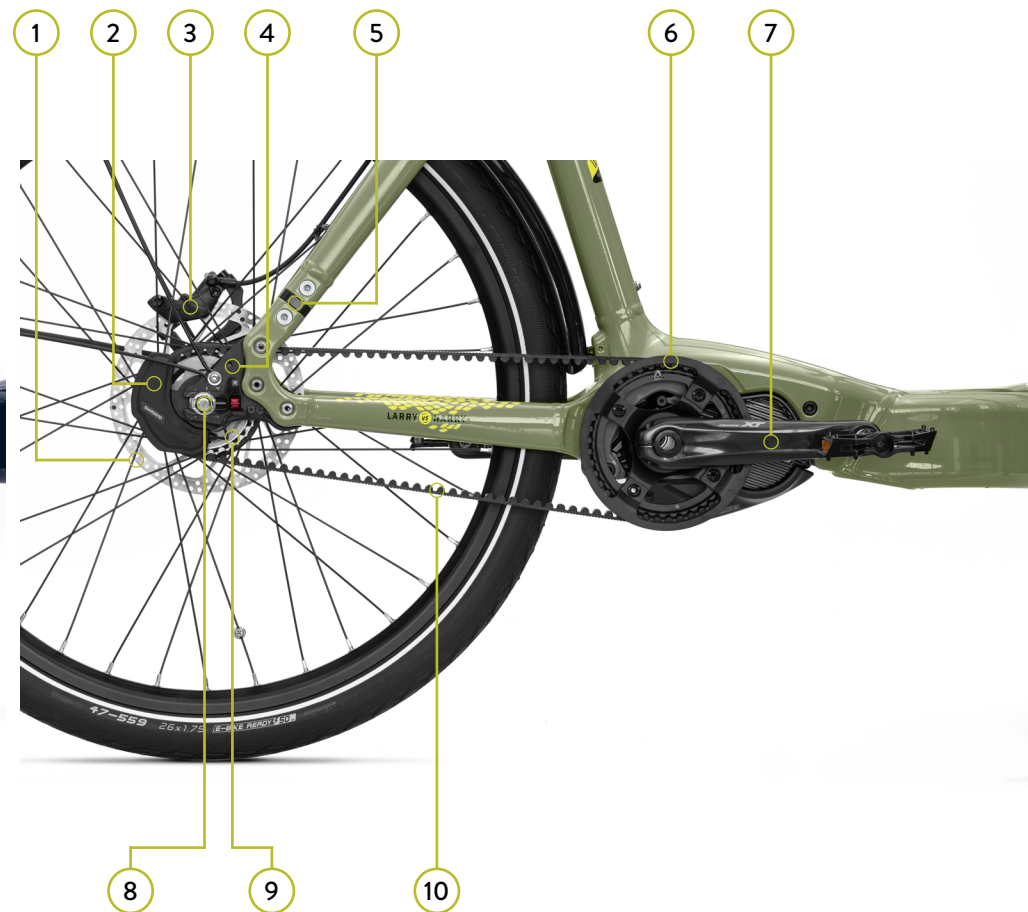

1	Asse a sgancio rapido
2	Cassetta
3	Forcellino
4	Catena
5	Corona

6	Deragliatore posteriore
7	Cerchio
8	Pneumatico
9	Raggio
10	Unità motrice

1	Disco freno
2	Unità motore
3	Pinza freno
4	Forcellino
5	Supporto telaio Gates

6	Pignone anteriore Gates
7	Pedivella con pedale
8	Dado dell'asse
9	Pignone posteriore Gates
10	Cinghia Gates

# SPECIFICHE MODELLO EBULLITT EP801

<b>TIPO DI MODELLO</b>	eBUR37-1	<b>UNITÀ MOTRICE</b>	SHIMANO STePS EP801 DU-EP801-CRG
<b>DIMENSIONI</b>	L 2430 x W 460 x max H 1200 mm	<b>BATTERIA</b>	SHIMANO BT-EN605 (504 Wh) oppure BT-EN606 (630 Wh)
<b>ALTEZZA CAVALLO</b>	770 mm	<b>COMPUTER</b>	Display SHIMANO SC-EN600
<b>MATERIALE DEL TELAIO</b>	7005/T6 Aluminium	<b>UNITÀ DI COMANDO</b>	Unità di comando SHIMANO a tre pulsanti SW-EN600-L & SW-EN600-R
<b>PESO TOTALE MASSIMO AUTORIZZATO</b>	204 kg	<b>CARICATORE</b>	Caricatore SHIMANO 4 A EC-E8004
<b>POTENZA NOMINALE CONTINUA</b>	250W	<b>CERCHI</b>	20" e 26" Alexrims FR32
<b>VELOCITÀ MASSIMA DI ASSISTENZA</b>	25 km/h	<b>PNEUMATICI</b>	Schwalbe Marathon 20"x1.75, 26"x1.75
<b>COPPIA MASSIMA</b>	85 Nm	<b>MOZZO ANTERIORE</b>	Novatec, nero, 100x9mm
<b>TENSIONE NOMINALE</b>	36 V DC	<b>ILLUMINAZIONE</b>	Busch & Müller – luce posteriore Secuzed, luce anteriore Lumotec

# SPECIFICHE MODELLO EBULLITT X EP801

<b>TIPO DI MODELLO</b>	eBUR37-X-1	<b>UNITÀ MOTRICE</b>	SHIMANO STePS EP801 DU-EP801-CRG
<b>DIMENSIONI</b>	L 2650 x W 460mm x max H 1200 mm	<b>BATTERIA</b>	SHIMANO BT-EN605 (504 Wh) oppure BT-EN606 (630 Wh)
<b>ALTEZZA CAVALLO</b>	770 mm	<b>COMPUTER</b>	Display SHIMANO SC-EN600
<b>MATERIALE DEL TELAIO</b>	7005/T6 Aluminium	<b>UNITÀ DI COMANDO</b>	Unità di comando SHIMANO a tre pulsanti SW-EN600-L & SW-EN600-R
<b>PESO TOTALE MASSIMO AUTORIZZATO</b>	204 kg	<b>CARICATORE</b>	Caricatore SHIMANO 4 A EC-E8004
<b>POTENZA NOMINALE CONTINUA</b>	250W	<b>CERCHI</b>	20" e 26" Alexrims FR32
<b>VELOCITÀ MASSIMA DI ASSISTENZA</b>	25 km/h	<b>PNEUMATICI</b>	Schwalbe Marathon 20"x1.75, 26"x1.75
<b>COPPIA MASSIMA</b>	85 Nm	<b>MOZZO ANTERIORE</b>	Novatec, nero, 100x9mm
<b>TENSIONE NOMINALE</b>	36 V DC	<b>ILLUMINAZIONE</b>	Busch & Müller – luce posteriore Secuzed, luce anteriore Lumotec

# SPECIFICHE GRUPPO CAMBIO EBULLITT & EBULLITT X EP801

	NEXUS 5 DI2 W/ GATES CARBON BELT	XT 11-SPEED LINKGLIDE DI2
<b>MODELLO EBULLITT MODELLO EBULLITT X</b>	eBUR37-EP8-N5G eBUR37-X-EP8-N5G	eBUR37-EP8-XT11 eBUR37-X-EP8-XT11
<b>UNITÀ MOTORE / DERAGLIATORE</b>	MU-UR510 Unità motore Shimano	RD-M8150-11 Deragliatore posteriore SHIMANO Deore XT Di2 LINKGLIDE 1x11 velocità
<b>MOZZO POSTERIORE</b>	SG-C7050-5D interno SHIMANO Nexus 5 velocità	D462SB-SL esterno Novatec Mozzo libero 135 mm
<b>PIGNONE ANTERIORE / CORONA</b>	Pignone anteriore GATES Carbon Drive CDX con bashguard integrato, 42 denti	Assemblaggio spider Shimano in allu- minio 44 denti
<b>PIGNONE POSTERIORE / CASSETTA</b>	Pignone posteriore GATES Carbon Drive CDX, 28 denti	Cassetta SHIMANO Linkglide 11 velocità, 11-50 denti CS-LG500-11
<b>FRENI</b>	TRP C2.3 Cargo e-MTB HD-EU832 con dischi da 180 mm / 2,3 mm	TRP C2.3 Cargo e-MTB HD-EU832 con dischi da 180 mm / 2,3 mm
<b>CATENA / CINGHIA</b>	GATES Carbon Drive CDX, 111 denti	Catena 120L con sgancio rapido
<b>PEDIVELLA</b>	FC-M8150	FC-M8150

**Quando regoli la bici** considera sicurezza e pieno controllo in ogni situazione. Anche se esperto, l'eBullitt è lungo e richiede pratica; procedi con cautela nel regolare altezza di reggisella ed Easy-Up Stemlifter. Potrai alzare la sella in seguito per la completa estensione delle gambe. Il reggisella ha un inserimento minimo e l'Easy-Up Stemlifter ha un inserimento minimo e massimo. Controlla i segni: non devono mai essere visibili in uso; se serve, usa un reggisella più lungo.

**AVVERTENZA:** Se il reggisella è alzato fino a rendere visibili i segni di inserimento minimo, si rischia la rottura o danni al telaio, con possibile caduta e gravi lesioni. Puoi regolare l'inclinazione della sella. Molti la preferiscono orizzontale, ma puoi inclinarla; assicurati che sia ben serrata e verifica comfort e sicurezza. Effettua il primo giro in un'area senza traffico per abituarti a

sterzo, comandi e cambiata. Non pedalare sui marciapiedi: non è corretto e può creare problemi. Verifica le norme locali sul trasporto dei bambini e assicurati che siano sempre ben allacciati.

**Importante:** Assicurati che i bloccaggi rapidi del reggisella e dell'Easy-Up Stemlifter siano ben serrati e che entrambe le ruote siano fissate. Gli eBullitt hanno sulla ruota posteriore una leva a sgancio rapido o dadi. I dadi vanno serrati a 30–40 Nm. In generale, se la leva non lascia un segno nel palmo quando la chiudi, è troppo lenta! Se durante la prova la sella o il manubrio si muovono, stringi di più i bloccaggi rapidi.

**Montaggio e regolazioni:** Il tuo eBullitt o eBullitt X viene consegnato completamente assemblato dal rivenditore. Se devi apportare modifiche, segui la nostra [playlist video](#) che mostra il montaggio di ogni parte con gli strumenti necessari. La procedura è la stessa per eBullitt ed eBullitt X. Segui il link o scansiona il QR code per accedere direttamente alle playlist.

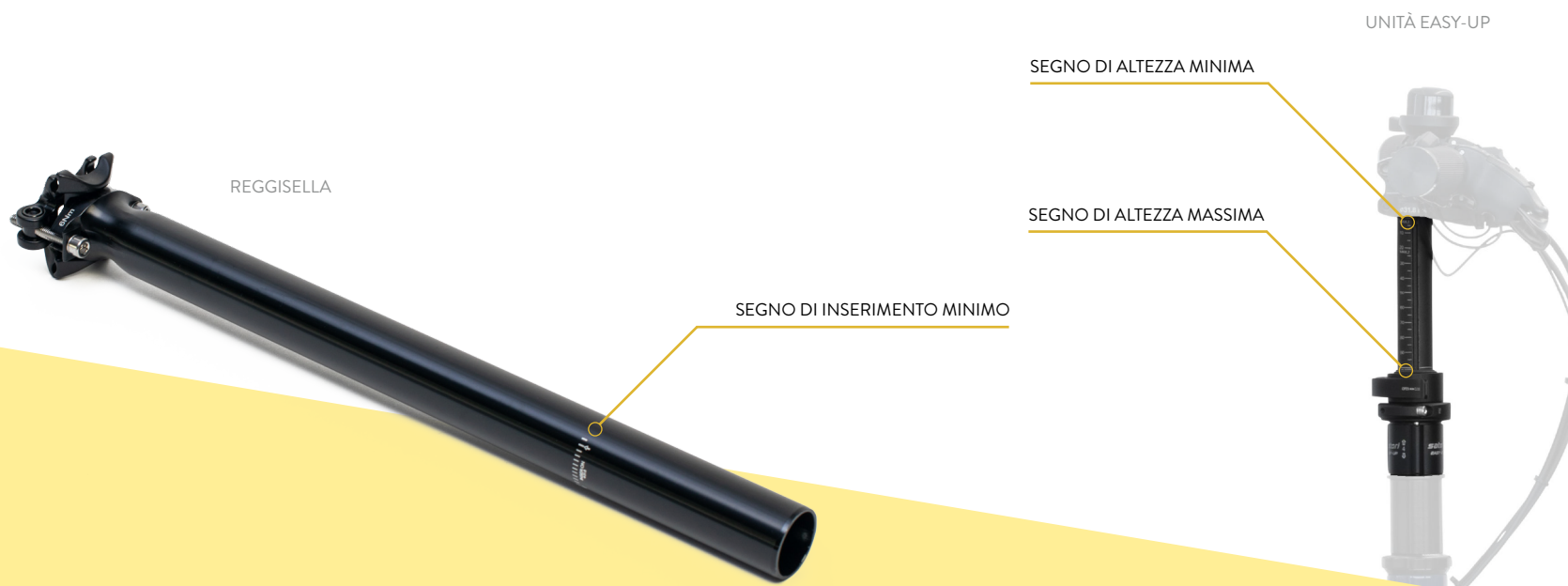

**Verifica la tua capacità** di raggiungere le leve dei freni e prova i freni a bassa velocità. Puoi anche regolare l'angolo delle leve per maggiore comfort. Le bici escono con leva sinistra per il freno anteriore e destra per il posteriore. Il rivenditore può aver modificato questo in base alle norme locali. Consigliamo di indossare sempre il casco (come Larry e Harry!). Adatta l'eBullitt all'uso del giorno. Con carichi pesanti abbassa la sella per appoggiare facilmente i piedi e alza il manubrio per evitare contatti. Senza carico, impostalo per velocità e comfort. L'eBullitt ha cambio interno o esterno per pedalare comodamente ovunque. È uno strumento molto versatile – sfruttalo per pedalare in sicurezza!

**A proposito del carico:** Assicurati sempre che il carico sia ben fissato e che tu possa partire, fermarti e sterzare in sicurezza prima di metterti in movimento. Un carico che si sposta durante la marcia può essere molto pericoloso. L'uso di un rimorchio con un Bullitt, incluso l'eBullitt, sia per carico che per passeggeri, è a tuo rischio. Può modificare in modo significativo il comportamento della bici, in partenza, frenata, curva e manovra.

Esiste un'ampia gamma di rimorchi cargo e per passeggeri compatibili con l'eBullitt. Larry vs Harry non vende, approva né consiglia alcun marchio o modello di rimorchio per i propri cargo bike, inclusi gli eBullitt.

Quando installi **accessori** sulla bici, assicurati che siano montati e usati correttamente. Accessori montati o usati male possono influire sulla guida ed essere pericolosi. Gli accessori venduti da Larry vs Harry sono testati e approvati per i Bullitt, se montati e usati correttamente. Non possiamo essere responsabili per accessori non presenti sul nostro sito. Molti componenti sono di alta qualità, progettati appositamente per Bullitt ed eBullitt. Devono essere sostituiti con ricambi originali Larry vs Harry per garantire l'integrità della bici. Disponibili presso il tuo rivenditore Bullitt.

Altri componenti comuni come pastiglie freno, pneumatici, raggi, manopole, ecc. possono essere acquistati in un buon negozio di bici, su consiglio di un meccanico esperto che conosce l'uso con il tuo eBullitt.

L'altezza minima della sella su un eBullitt è 73 cm (28,7") con sella e pedivelle standard. Misurata dalla superficie superiore della sella a quella del pedale, entrambi nella posizione più bassa.



# GUIDA RAPIDA

Accendiamo il tuo eBullitt. Assicurati che la batteria sia correttamente inserita e tieni premuto il pulsante di accensione per tre secondi per avviare il display sul manubrio. Il pulsante di accensione si trova sia sulla batteria sia sull'unità di comando sinistra.

Il gruppo XT 11 velocità integra Freeshift e Autoshift. **Freeshift** consente di cambiare marcia in folle. Utile se non hai anticipato la salita.

Con le versioni a 5 e 11 velocità puoi attivare **l'Autoshift**. La bici cambia marcia automaticamente durante la pedalata. In base a cadenza, coppia e velocità seleziona il rapporto più adatto. Puoi sempre intervenire con i comandi.

Vediamo ora i comandi. Sul manubrio sono presenti unità di comando sia a sinistra che a destra.

**L'unità sinistra** ha un pulsante di accensione in alto, uno per le luci in basso, due frecce su/giù e un pulsante di scorrimento. Con le frecce regoli il livello di assistenza. È presente anche l'assistenza alla spinta, attivabile tenendo premuta la freccia giù per alcuni secondi. Aiuta a spingere la bici in salita o con carichi pesanti.

Maggiore è l'assistenza, più facile è pedalare, ma la batteria si scarica più velocemente. Il pulsante di scorrimento cambia le info sul display; tenendolo premuto si accede al menu impostazioni.

Passiamo all'**unità destra**. Le frecce controllano le marce e il pulsante centrale le modalità – Auto 1, Auto 2 e

Manuale. In modalità Auto puoi sempre cambiare marcia con le frecce.

Infine, osserviamo il **display** montato sul lato destro dell'attacco manubrio. Usa il pulsante di scorrimento dell'unità sinistra per passare tra le viste. La schermata predefinita mostra velocità, ora, livello batteria, modalità di assistenza e altro. Altre viste mostrano velocità attuale e cadenza.

Per **istruzioni dettagliate** sull'uso dei singoli componenti, consulta la pagina delle specifiche e i manuali Shimano. Per maggiori informazioni sui sistemi e-bike, [consulta qui](#).



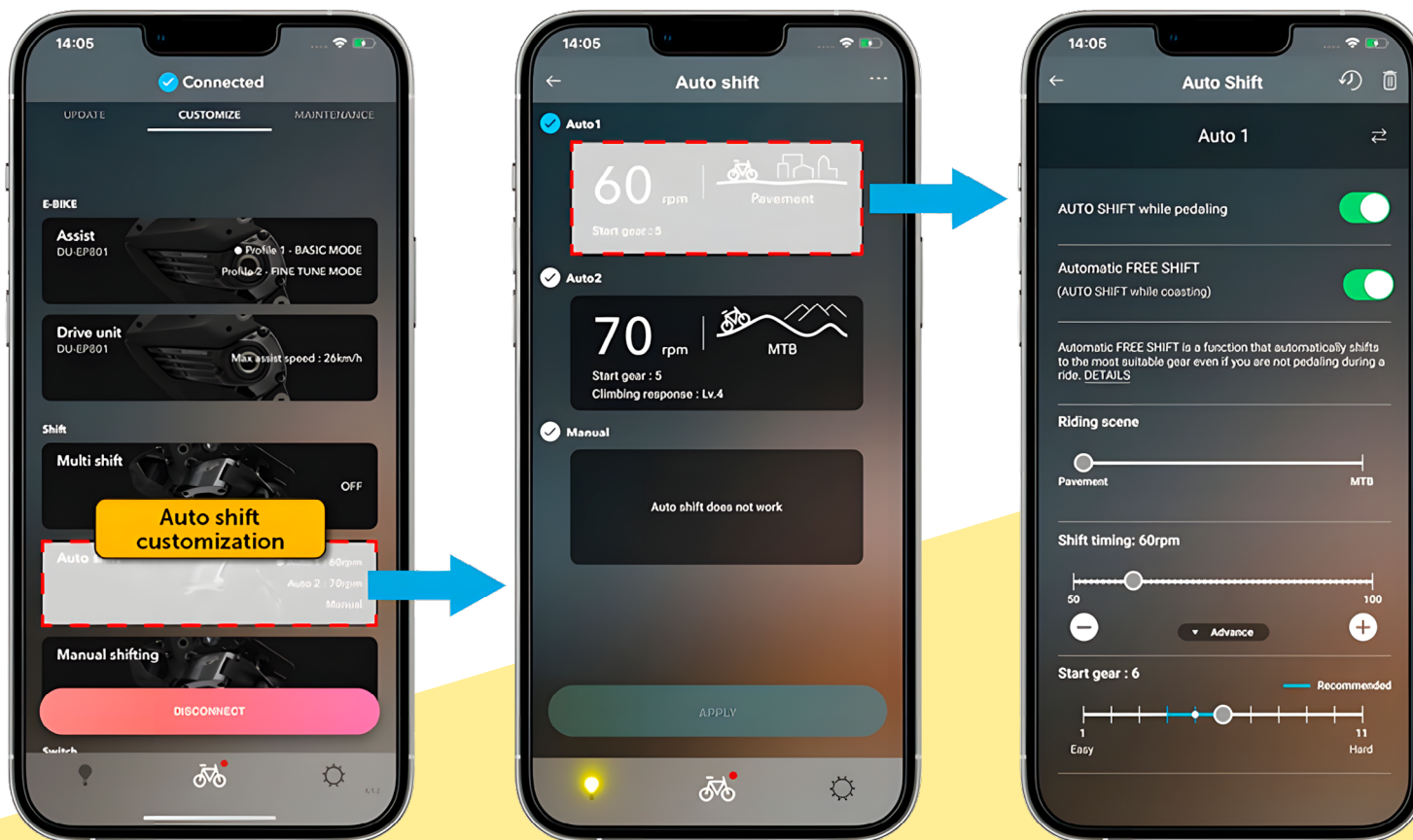

L'app **Shimano E-TUBE PROJECT** consente di personalizzare le impostazioni in base al tuo stile di guida. Puoi controllare e aggiornare il firmware, verificare il livello della batteria, scegliere le modalità di cambio e regolare i tempi di cambiata automatica. Puoi anche configurare le schermate con quattro dati per pagina.

L'app aiuta a ottimizzare la guida e creare impostazioni su misura. Con carichi pesanti o se sei alle prime armi, puoi impostare la marcia di partenza. Per dettagli, consulta il sito Shimano.

### Avviso sul Data Act UE

Il sistema Shimano STePS raccoglie dati d'uso non personali per diagnosi e aggiornamenti, che possono essere condivisi con Shimano tramite l'app E-TUBE o durante l'assistenza. I clienti UE hanno il diritto di accedere a questi dati direttamente presso Shimano. Maggiori informazioni [qui](#).

